

Bestway

58423

www.bestwaycorp.com

303021211091

1

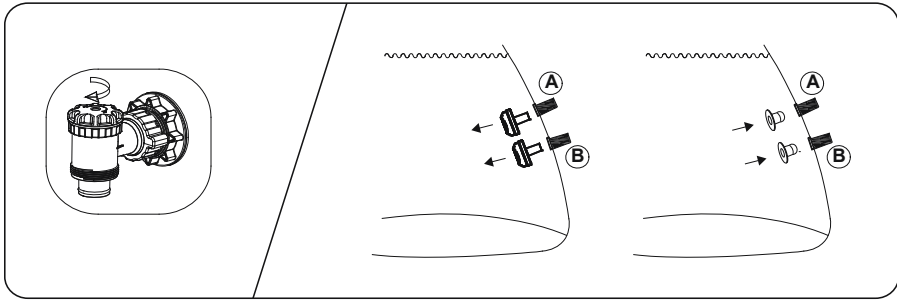



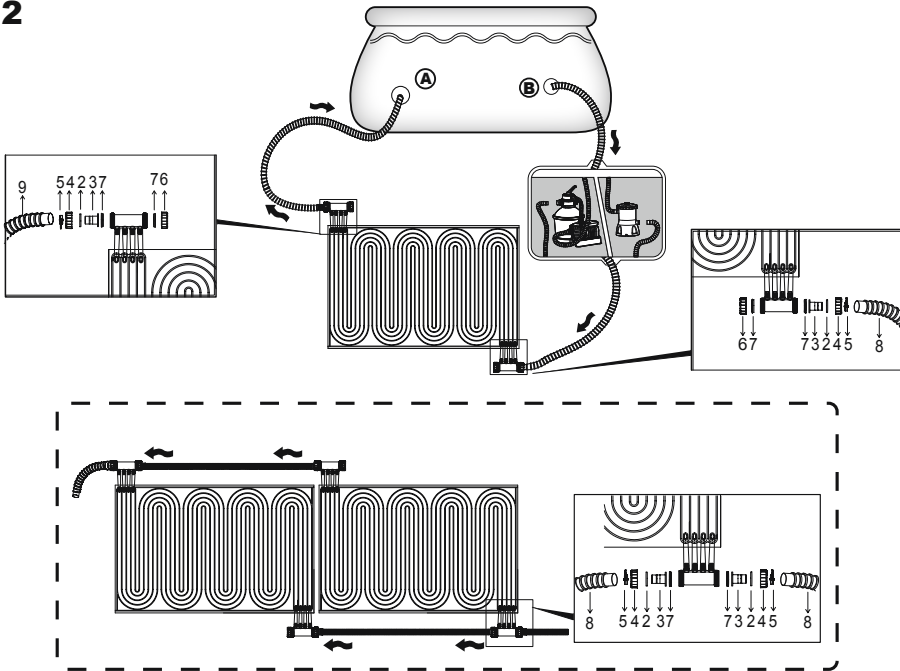

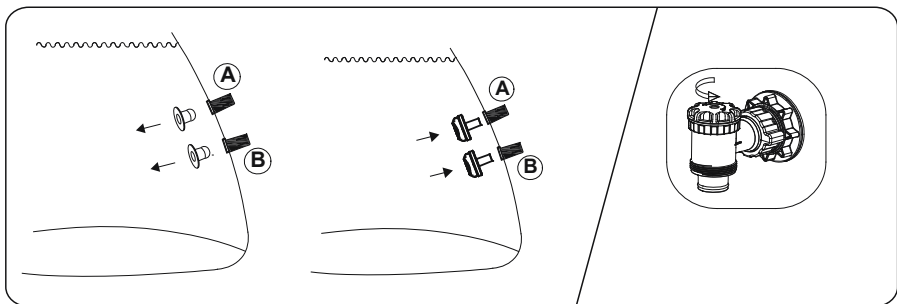

2



3



Pool Piscine Pool Piscina Zwembad Piscina Bassin Piscina ΠΙΣΙΝΑ Бассейн Bazén Basseng Pool Altaas Bazén Basen Medence Baseins Baseinas Bazen Havuz Pool Бассейн Bazen Bassein Bazen حمام السباحة	Pool Size Taille de la piscine Poolgröße Dimensioni della piscina Zwembadgrootte Tamaño de la piscina Bassinstørrelse Dimensões da Piscina ΜΕΓΕΘΟΣ ΠΙΣΙΝΑΣ Размеры бассейна Velikost bazénu Bassengstørrelse Poolens storlek Altaan koko Velikost bazéna Rozmiar basenu Medenceméret Baseina izmērs Baseino dydis Velikost bazena Havuz Boyutu Dimensiune piscină Размер на Басейна Veličina bazena Basseini mōdtmed Veličina bazena حجم حمام السباحة	Recommend QTY of mat QTÉ recommandée de matelas Empfohlene Mattenanzahl QTÁ di tappetini consigliata Aanbevolen aantal matten Cant. recomandada de tapetes Anbefalet antal matter QTD de tapetes recomendada ΡΕΚΟΜΗΝΩΜΕΝΟΣ ΑΡΙΘΜΟΣ ΠΑΝΕΛ Рекомендуемое-во матов Doporučený počet podložek Anbefalt antall matter Rekommenderat antal mattor Mattojen suositteita määrä Odporúčaný počet panelov Zalecana liczba mat Ajánlott szőnyegszám Ieteicamais paklājīņu skaits Rekomenduojamas kilimėlių kiekis Priporočeno število blazin Önerilen attik MKT CANT. de saltele recomandate Препоръчано количество Prerogučena KOLIČINA podnica Mattide soovituslik kogus Preporučena količina podmetača كمية الحصير الموصى بها
	2.21 m x 1.50 m x 43 cm (7'3" x 59" x 17")	1
	2.59 m x 1.70 m x 61 cm (8'6" x 67" x 24")	1
	3.00 m x 2.01 m x 66 cm (9'10" x 67" x 26")	1
	4.00 m x 2.11 m x 81 cm (13'1" x 6'11" x 32")	1
	2.44 m x 51 cm (8' x 20")	1
	3.05 m x 76 cm (10' x 30")	1
	3.66 m x 76 cm (12' x 30")	1
	3.66 m x 1.00 m (12' x 39.5")	1
	3.66 m x 1.22 m (12' x 48")	1
	4.27 m x 84 cm (14' x 33")	1
	4.57 m x 1.07 m (15' x 42")	2
	4.57 m x 1.22 m (15' x 48")	2
	5.49 m x 1.22 m (18' x 48")	3
	2.82 m x 1.96 m x 84 cm (9'3" x 6'5" x 33")	1
	4.04 m x 2.01 m x 1.00 m (13'3" x 6'7" x 39.5")	1
	4.12 m x 2.01 m x 1.22 m (13'6" x 6'7" x 48")	1
	4.88 m x 2.44 m x 1.22 m (16' x 8' x 48")	2
	4.88 m x 4.88 m x 1.22 m (16' x 16' x 48")	3
	5.49 m x 2.74 m x 1.22 m (18' x 9' x 48")	3
	6.71 m x 3.66 m x 1.32 m (22' x 12' x 52")	3
	7.32 m x 3.66 m x 1.32 m (24' x 12' x 52")	3
	9.56 m x 4.88 m x 1.32 m (31'4" x 16' x 52")	3
	4.27 m x 1.07 m (14' x 42")	2
	4.27 m x 1.22 m (14' x 48")	2
	4.88 m x 1.22 m (16' x 48")	3
	5.49 m x 1.22 m (18' x 48")	3
	5.49 m x 1.32 m (18' x 52")	3
	6.10 m x 1.22 m (20' x 48")	3
	6.71 m x 1.32 m (22' x 52")	3
	7.32 m x 1.32 m (24' x 52")	3
	7.93 m x 1.32 m (26' x 52")	3
	4.88 m x 3.05 m x 1.07 m (16' x 10' x 42")	2
	5.49 m x 3.66 m x 1.22 m (18' x 12' x 48")	2
	2.44 m x 66 cm (8' x 26")	1
	2.74 m x 76 cm (9' x 30")	1
	3.05 m x 76 cm (10' x 30")	1
	3.66 m x 76 cm (12' x 30")	1
	3.96 m x 84 cm (13' x 33")	1
	4.57 m x 84 cm (15' x 33")	1
	4.57 m x 1.07 m (15' x 42")	1
	3.00 m x 2.00 m x 84 cm (9'10" x 6'7" x 33")	1
	4.24 m x 2.50 m x 1.00 m (13'11" x 8'2" x 39.5")	1
	4.88 m x 3.05 m x 1.07 m (16' x 10' x 42")	2

	gal/h	L/h	
Pump flow rate Débit de la pompe Pumpendurchflussrate Portata della pompa Pompdebit Caudal de bomba Pumpens flowhastighed Caudal da bomba ΠΑΡΟΧΗ ΑΝΤΛΙΑΣ Расход насоса Jmenovitý průtok Pumpens volumstrøm Pumpflödeshastighet Pumpun virtausnopeus Prietoková rýchlosť čerpadla Wydajność pompy Szivattyú áramlási sebessége Pumpja plūsmas ātrums Siurblio pumpavimo greitis Pretok črpalke Pompanin akış hızı Ratá debit pompá Скорост на поток на помпа Nazivna brzina pumpe Pumba vooluhulk Brzina protoka pumpe معدل تدفق المضخة			Recommend number of solar heater mat Nbre recommandé de matelas de chauffage solaire Empfohlene Anzahl an Solar-Pool-Heizmatten Numero consigliato di tappetini riscaldatori solari Aanbevolen aantal zonneboilermaten Número de tapetes de calentamiento solar recomendados Anbefalet antal solvarmemætter Número de tapetes aquecedores solares recomendados ΣΥΝΙΣΤΩΜΕΝΟΣ ΑΡΙΘΜΟΣ ΠΑΝΕΛ ΗΛΙΑΚΟΥ ΘΕΡΜΑΝΤΗΡΑ Рекомендуемое количество матов солнечного водонагревателя Doporučený počet solárních vyhřívacích podložek Anbefalt antal soldrevne varmematter Rekommenderat antal solfångarmattor Aurinkokäyttöisten lämmitinmattojen suositeltu määrä Odporúčany počet solárnych panelov ohrievača Zalecana liczba mat słonecznych A szolár vízmelegítő-szőnyegek ajánlott száma Ieteicamais saules sildītāju paklājīņu skaits Rekomenduojamas saulės energija varomų šildytuvo kilimėlių skaičius Priporočeno število solarnih grelnih blazin Önerilen güneş enerjili ısıtıcı altlığı sayısı Număr de saltele de încălzire solară recomandată Препоръчан брой колектори на слънчев нагревател Preporučeni broj solarnih grijača podnice Pāiksekūtīga veesooujendusmattide soovituslik kogus Preporučeni broj podmetača za solarno grejanje عدد حصير سخان الطاقة الشمسية الموصى به
Filter Pump Pompe de filtration Filterpumpe Pompa di filtraggio Filterpomp Bomba de filtrado Filterpumpe Bomba de Filtro ΑΝΤΛΙΑ ΦΙΛΤΡΟΥ Фильтрующий насос Filtrační čerpadlo Filterpumpe Filterpump Suodatinpumppu Filtračné čerpadlo Pompa filtrująca Szűrőszivattyú Filtra pumpis Filtravimo siurblys Filtrina črpalka Filtre Pompasi Pompă cu filtru Филтърна Помпа Pompa za pročišćavanje vode s filtrom Filterpump Filter pumpa مضخة ترشيح	330	1,249	1
	530	2,006	
	800	3,028	2
	1,000	3,785	
	1,500	5,678	3
	2,500	9,463	
Sand Filter Filtre à sable Sandfilterpumpe Filtro a sabbia Zandfilter Filtro de arena Sandfilter Filtro de Areia ΦΙΛΤΡΟ ΑΜΜΟΥ Песочный фильтр Pískový filtr Sandfilter Sandfilter Hiekkasuodatin Pieskový filter Filtr piaskowy Homokszűrő Smiļu filtrs Smello filtras Peščani filter Kum Filtrəsi Filtru cu nisip Пясъчен Филтър Pješčani filter Liivafilter Peščani filter مرشح الرمل	800	3,028	2
	1,500	5,678	
	2,200	8,327	3

SOLAR WATER HEATER OWNER'S MANUAL

WARNING

READ AND FOLLOW ALL INSTRUCTIONS

WARNING-TO REDUCE THE RISK OF INJURY, do not permit children to use this product unless they are closely supervised at all times.

CAUTION- This product is for use with storable pools only. Do not use with permanently-installed pools. A storable pool is constructed so that it is capable of being readily disassembled for storage and reassembled to its original integrity. A permanently-installed pool is constructed in or on the ground or in a building such that it cannot be readily disassembled for storage.

CAUTION- Do not touch the panel surface when the product is working or you may get hurt.

NOTE: Do not sit, stand or jump on this product.

NOTE: Weather conditions can affect the performance and life span of your solar water heater.

NOTE: This product must be set up on a flat and clean location; the ground must be cleared of all objects and debris including stones and twigs.

NOTE: Grass or other vegetation under the product will die and may cause odors and slime to develop, therefore we recommend removing all grass from the selected location. Avoid locating the item over or beside areas prone to aggressive plant and weed species as they may damage the item when they grow.

NOTE: This product must be placed in direct sun light to ensure proper performance.

NOTE: Drawings for illustration purpose only. May not reflect actual product. Not to scale.

SPECIFICATIONS

Surface(m ²)	1.88
Length(m)	1.71
Width(m)	1.1
Max Pressure(Psi)	10
Material	PVC
Channel System	S-channel
Installation	On Lawn/On Flat
Characteristic	50-100% of the swimming pool surface (Increase swimming pool water temperatures by approximately 3-5°C (5-9°F) Depending on the weather condition

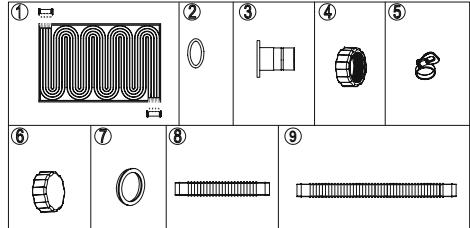

NO.	DESCRIPTION	QTY.
1	Heat Panel	1
2	O-ring (Φ24 mm)	4
3	Hose Adapter	4
4	Adapter Nut	4
5	Hose Clamps	4
6	Adapter Cap	2
7	O-ring (Φ56 mm)	4
8	Hose (Φ32 mm x 2 m)	1
9	Hose (Φ32 mm x 3 m)	1

SOLAR HEATER MAT QUANTITY FOR BESTWAY POOLS

Number of solar heater mat recommended for larger pools. Based on 8 hours of sunshine exposure per day; heating performance varies depending on weather and ambient conditions, and whether the pool is covered or not at night.

MAINTENANCE

CAUTION: YOU MUST ENSURE THE SAND FILTER IS UNPLUGGED BEFORE ANY MAINTENANCE BEGINS OR SEVERE RISK OF INJURY OR DEATH EXISTS.

- 1) Unplug the sand filter.
- 2) Loosen all the hose clamps.
- 3) Remove debris screens from inside of pool. Replace the debris screens with the stopper plugs in the pool's inlet and outlet valves. (Or close the connection valves A.)
- 4) Clean the panels with a garden hose carefully.

STORAGE

- 1) Unplug the filter pump or sand filter.
- 2) Follow the instructions as previously outline to stop water flowing to the filter pump or sand filter.
- 3) Detach all hoses.
- 4) Dry all components thoroughly.
- 5) Roll all the panels.
- 6) Store the product in a dry warm location out of child's reach.

NOTICE D'UTILISATION DU CHAUFFAGE SOLAIRE POUR EAU

ATTENTION

LISEZ ET SUIVEZ TOUTES LES INSTRUCTIONS

ATTENTION-POUR RÉDUIRE LE RISQUE DE BLESSURE, ne permettez pas aux enfants d'utiliser ce produit à moins d'être étroitement surveillés tout le temps.

MISE EN GARDE- Ce produit n'est à utiliser qu'avec les piscines démontables. Ne l'utilisez pas avec des piscines installées de manière permanente. Une piscine démontable est construite pour pouvoir être facilement démontée pour la conserver et ensuite être remontée en parfait état. Une piscine installée de manière permanente est construite dans le sol ou hors sol, ou bien dans un bâtiment afin de ne pas pouvoir être facilement démontée pour être conservée.

MISE EN GARDE - Ne touchez pas la surface du panneau quand le produit est en marche car vous risquez de vous blesser.

REMARQUE : ne vous asseyez pas, ne montez pas et ne sautez pas sur ce produit.

REMARQUE : les conditions météorologiques peuvent affecter les performances et la durée de vie de votre chauffage solaire pour l'eau.

REMARQUE : vous devez installer ce produit sur un emplacement propre et plan ; il faut libérer le sol de tous les objets et débris, y compris les pierres et les petites branches.

REMARQUE : le gazon ou toute autre végétation située en dessous du produit mourra et pourra se décomposer en émettant des odeurs nauséabondes, nous vous recommandons donc d'éliminer tout gazon de l'endroit choisi. Évitez de positionner l'article à côté des zones où peuvent pousser des plantes agressives et des mauvaises herbes car elles pourraient endommager l'article quand elles auront grandi.

REMARQUE : ce produit doit être placé en plein soleil pour garantir des performances correctes.

REMARQUE : les dessins ne sont qu'à titre d'illustration. Il peut arriver qu'ils ne reflètent pas le produit réel. Pas à l'échelle.

CARACTÉRISTIQUES

Surface (m ²)	1,88
Longueur (m)	1,71
Largeur (m)	1,1
Pression maxi (Psi)	10
Matière	PVC
Système de tube	Tube S
Installation	Sur la pelouse/à plat
Caractéristique	50-100 % de la surface de la piscine (Augmente les températures de l'eau de la piscine de 3 à 5 °C (5 à 9 °F)) environ en fonction des conditions météorologiques

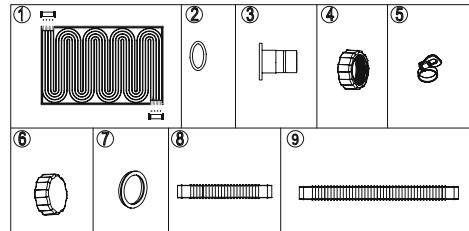

N.	DESCRIPTION	Q.TÉ
1	Panneau de chauffage	1
2	Joint torique (Φ24 mm)	4
3	Adaptateur de tuyau	4
4	Écrou de l'adaptateur	4
5	Colliers de serrage	4
6	Bouchon de l'adaptateur	2
7	Joint torique (Φ56 mm)	4
8	Tuyau (Φ32 mm x 2 m)	1
9	Tuyau (Φ32 mm x 3 m)	1

QUANTITÉ DE MATELAS DE CHAUFFAGE SOLAIRE POUR LES PISCINES BESTWAY

Nombre de matelas de chauffage solaire recommandés pour les piscines plus grandes. En se basant sur une exposition au soleil de 8 heures par jour ; les performances de chauffage varient en fonction des conditions météorologiques et ambiantes et selon si la piscine est couverte ou non la nuit.

MAINTENANCE

ATTENTION : VOUS DEVEZ VÉRIFIER QUE LE FILTRE À SABLE SOIT DÉBRANCHÉ AVANT DE COMMENCER LA MAINTENANCE POUR ÉVITER TOUT RISQUE DE BLESSURE GRAVE VOIRE MORTELLE.

- 1) Débranchez le filtre à sable.
- 2) Desserrez tous les colliers de serrage.
- 3) Enlevez les grilles de l'intérieur de la piscine. Remplacez les grilles par les bouchons d'obturation dans les vannes d'entrée et de sortie de la piscine. (Ou fermez les vannes de communication A)
- 4) Nettoyez soigneusement les panneaux avec un tuyau d'arrosage.

RANGEMENT

- 1) Débranchez la pompe de filtration ou le filtre à sable.
- 2) Suivez les instructions indiquées auparavant pour arrêter le débit d'eau en provenance de la pompe de filtration ou du filtre à sable.
- 3) Détachez tous les tuyaux.
- 4) Séchez méticuleusement tous les composants.
- 5) Enroulez tous les panneaux.
- 6) Rangez le produit dans un endroit chaud et sec, hors de portée des enfants.

SOLAR-WARMWASSERBEREITER BENUTZERHANDBUCH

WARNUNG

LESEN UND BEFOLGEN SIE ALLE ANWEISUNGEN

WARNUNG-UM DAS

VERLETZUNGSRISIKO ZU REDUZIEREN,

erlauben Sie Kindern nicht, dieses Produkt zu benutzen, solange sie nicht jederzeit durch einen Erwachsenen beaufsichtigt werden.

ACHTUNG- Dieses Produkt ist nur für die Nutzung mit einlagerungsfähigen Pools bestimmt. Nicht mit dauerhaft fest eingebauten Pools verwenden. Ein einlagerungsfähiger Pools ist so konstruiert, dass er leicht und bequem für die Einlagerung demontiert und wieder vollständig montiert werden kann. Ein dauerhaft fest eingebauter Pool ist im oder auf dem Boden oder in einem Gebäude eingebaut und kann daher nicht leicht und bequem für die Einlagerung demontiert werden.

ACHTUNG- Berühren Sie nicht die Paneloberfläche, während das Produkt in Betrieb ist, da dies zu Verletzungen führen kann.

HINWEIS: Setzen oder stellen Sie sich nicht auf das Produkt und springen Sie nicht darauf.

HINWEIS: Die Wetterbedingungen können die Leistung und die Lebensdauer Ihrer solaren Poolheizung beeinflussen.

HINWEIS: Das Produkt muss auf einem flachen und sauberen Untergrund aufgestellt werden; der Untergrund muss frei von jeglichen Objekten und Schmutz sein, hierzu zählen auch Steine und Zweige.

HINWEIS: Rasen oder andere Vegetation unter dem Produkt wird zerstört und kann zu Geruchs- und Schleimbildung führen. Wir empfehlen daher, sämtliches Gras vor der Aufstellung aus dem gewählten Bereich zu entfernen. Meiden Sie Bereiche, die für aggressiv wachsende Pflanzen- und Unkrautarten anfällig sind, da deren Wachstum zu Beschädigungen führen kann.

HINWEIS: Das Produkt muss in direktem Sonnenlicht platziert werden, um eine ordnungsgemäße Leistung sicherzustellen.

HINWEIS: Die Zeichnungen dienen lediglich Illustrationszwecken. Möglicherweise ist nicht das vorliegende Produkt dargestellt. Nicht maßstabsgetreu.

TECHNISCHE DATEN

Fläche (m ²)	1,88
Länge (m)	1,71
Breite (m)	1,1
Max. Betriebsdruck	0,69 Bar
Material	PVC
Kanalsystem	S-Kanal
Installation	Auf Rasenfläche/Auf flachem Untergrund
Eigenschaften	50-100% der Swimmingpool-Oberfläche (Erhöhung der Wassertemperatur des Pools um etwa 3-5° (5-9°)), je nach Wetterbedingungen

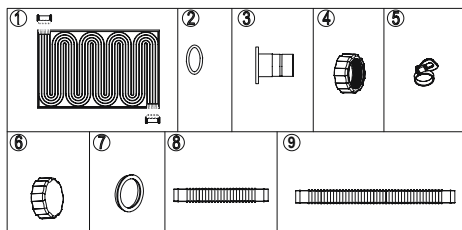

NR.	BESCHREIBUNG	ANZ.
1	Heizpanel	1
2	O-Ring (Φ24 mm)	4
3	Schlauchadapter	4
4	Adaptermutter	4
5	Schlauchklemmen	4
6	Adapterdeckel	2
7	O-Ring (Φ56 mm)	4
8	Schlauch (Φ32 mm x 2 m)	1
9	Schlauch (Φ32 mm x 3 m)	1

ANZAHL DER SOLAR-POOL-HEIZMATTEN FÜR BESTWAY POOLS

Empfohlene Anzahl an Solar-Pool-Heizmatten für größere Pools. Auf Grundlage einer täglichen Sonneneinstrahlung von 8 Stunden; die Heizleistung variiert in Abhängigkeit von den Wetter- und Umgebungsbedingungen sowie davon, ob der Pool nachts abgedeckt ist oder nicht.

WARTUNG

VORSICHT: SIE MÜSSEN SICHERSTELLEN, DASS DER SANDFILTER VON DER ENERGIEVERSORGUNG GETRENNT IST, BEVOR SIE MIT WARTUNGSARBEITEN BEGINNEN, DA ANSONSTEN DAS RISIKO SCHWERER VERLETZUNGEN BIS HIN ZUM TOD BESTEHT.

- 1) Ziehen Sie den Netzstecker des Sandfilters.
- 2) Lösen Sie alle Schlauchklemmen.
- 3) Entfernen Sie die Schmutzsiebe von der Innenseite des Pools. Ersetzen Sie die Schmutzsiebe in den Einlass- und Auslassventilen des Pools durch Verschlussstopfen. (Oder schließen Sie die Anschlussventile A.)
- 4) Reinigen Sie die Panels gründlich mit einem Gartenschlauch.

LAGERUNG

- 1) Ziehen Sie den Netzstecker der Filterpumpe oder des Sandfilters.
- 2) Befolgen Sie die oben ausgeführten Anweisungen, um den Wasserfluss zur Filterpumpe oder zum Sandfilter zu stoppen.
- 3) Lösen Sie alle Schläuche.
- 4) Trocknen Sie alle Komponenten sorgfältig.
- 5) Rollen Sie alle Panels ein.
- 6) Lagern Sie das Produkt an einem warmen, trockenen Ort außerhalb der Reichweite von Kindern.

MANUALE DELL'UTENTE DEL RISCALDATORE SOLARE PER ACQUA

AVVERTENZA

**ATTENERSI SCRUPolosAMENTE
ALLE ISTRUZIONI**

**AVVERTENZA: PER RIDURRE IL
RISCHIO DI LESIONI**, non consentire ai bambini l'uso di questo prodotto, a meno che non vengano sorvegliati sempre con la massima attenzione.

ATTENZIONE: questo prodotto deve essere utilizzato solo con piscine smontabili. Non utilizzare con piscine installate in maniera permanente. Una piscina gonfiabile viene costruita in modo tale da poterla facilmente smontare per la conservazione e rimontarla esattamente come prima. Una piscina installata in maniera permanente viene costruita in un terreno, in superficie o all'interno di un edificio in modo tale da non poter essere facilmente smontata per la conservazione.

ATTENZIONE: per evitare il rischio di lesioni, non toccare la superficie del pannello quando il prodotto è in funzione.

NOTA: non sedere, stare in piedi o saltare sul prodotto.

NOTA: le condizioni atmosferiche possono influire su prestazioni e durata del riscaldatore solare per acqua.

NOTA: questo prodotto deve essere installato su una superficie piana e pulita; il sottofondo deve essere privo di oggetti e detriti compresi sassi e rametti.

NOTA: l'erba o altra vegetazione morta sotto il prodotto può sviluppare cattivo odore e marciume, si consiglia pertanto di rimuovere tutta l'erba dalla superficie scelta. Evitare di collocare il prodotto in aree soggette alla presenza di piante ed erbe infestanti in quanto crescendo possono danneggiare il prodotto.

NOTA: questo prodotto deve essere posizionato alla luce diretta del sole per assicurarne un funzionamento corretto.

NOTA: i disegni sono riportati solo a scopo illustrativo e potrebbero essere diversi dal prodotto. I disegni non sono in scala.

SPECIFICHE

Superficie (m ²)	1,88
Lunghezza (m)	1,71
Larghezza (m)	1,1
Pressione max (Psi)	10
Materiale	PVC
Sistema di canali	Canale a S
Installazione	Su tappeto erboso/in piano
Caratteristica	50-100% della superficie della piscina (aumento della temperatura dell'acqua della piscina di circa 3-5°C (5-9°F)) In base alle condizioni atmosferiche

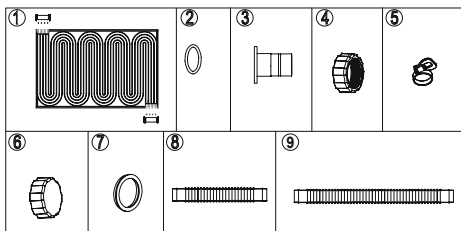

N.	DESCRIZIONE	QTA
1	Pannello riscaldante	1
2	O-ring (Φ 24 mm)	4
3	Adattatore tubo	4
4	Dado adattatore	4
5	Morsetti del manicotto	4
6	Tappo adattatore	2
7	O-ring (Φ 56 mm)	4
8	Flessibile (Φ 32 mm x 2 m)	1
9	Flessibile (Φ 32 mm x 3 m)	1

QUANTITÀ DI RISCALDATORI SOLARI PER ACQUA PER PISCINE BESTWAY

Numero di riscaldatori solari consigliato per piscine più grandi. In base a 8 ore al giorno di esposizione ai raggi del sole; le prestazioni termiche dipendono dalle condizioni atmosferiche e ambientali e dalla copertura o meno della piscina durante la notte.

MANUTENZIONE

**ATTENZIONE: PER EVITARE IL RISCHIO DI GRAVI
LESIONI ANCHE FATALI, ACCERTARSI CHE IL
FILTRO A SABBIA SIA SCOLLEGATO PRIMA DI
EFFETTUARE OPERAZIONI DI MANUTENZIONE.**

- 1) Scollegare il filtro a sabbia.
- 2) Allentare tutti i morsetti dei manicotti.
- 3) Rimuovere i filtri per detriti dall'interno della piscina. Sostituire i filtri per detriti con i tappi nelle valvole di ingresso e di uscita della piscina. (Oppure chiudere la valvola di collegamento A).
- 4) Pulire con attenzione i pannelli utilizzando un tubo da giardino.

STOCCAGGIO

- 1) Collegare la pompa di filtraggio o il filtro a sabbia.
- 2) Seguire le istruzioni precedenti per arrestare il flusso d'acqua alla pompa di filtraggio o al filtro a sabbia.
- 3) Staccare tutti i flessibili.
- 4) Asciugare perfettamente tutti i componenti.
- 5) Arrotolare tutti i pannelli.
- 6) Conservare il prodotto in un luogo asciutto caldo e fuori dalla portata dei bambini.

ZONNEBOILER GEBRUIKERSHANDLEIDING

WAARSCHUWING

LEES EN VOLG ALLE INSTRUCTIES WAARSCHUWING OM HET RISICO OP LETSEL TE REDUCEREN, zorg

ervoor dat kinderen dit product niet kunnen gebruiken tenzij ze te allen tijden onder toezicht staan.

LET OP- Dit product dient alleen voor gebruik met opbergbare zwembaden.

Niet gebruiken bij permanent geïnstalleerde zwembaden. Een opbergbaar zwembad is zo gemaakt dat het gemakkelijk demonteerbaar is voor opslag en opnieuw naar zijn originele integriteit gemonteerd kan worden. Een permanent geïnstalleerd zwembad is in of op de grond gebouwd of in een gebouw zodat het niet gemakkelijk gedemonteerd kan worden voor opslag.

LET OP- Raak het paneeloppervlak niet aan wanneer het product in werking is of u kunt gekwetst geraken.

OPMERKING: Niet zitten, staan of springen op dit product.

OPMERKING: Weersomstandigheden kunnen de prestaties en levensduur van uw zonneboiler beïnvloeden.

OPMERKING: Dit product moet geïnstalleerd worden op een vlakke en propere locatie, alle objecten en afval zoals stenen en takjes moeten van de grond worden verwijderd.

OPMERKING: Gras of andere vegetatie onder het product zal afsterven en geuren en slib doen ontstaan. Daarom bevelen we aan om alle gras te verwijderen van de geselecteerde locatie. Vermijd de locatie van het item over of naast gebieden die gevoelig zijn voor agressieve plant- en onkruidsoorten gezien deze het item kunnen beschadigen wanneer ze groeien.

OPMERKING: Het product moet in direct zonnelicht worden geplaatst om te zorgen voor een correcte werking.

OPMERKING: Tekeningen enkel voor illustratiedoeleinden. Mogelijk geen weerspiegeling van het werkelijke product. Niet op schaal.

SPECIFICATIES

Oppervlakte(m ²)	1,88
Lengte (m)	1,71
Breedte (m)	1,1
Max. druk (Psi)	10
Materiaal	PVC
Kanaalsysteem	S-kanaal
Installatie	Op Gazon/Op Vlak
Eigenschap	50-100% van het oppervlak van het zwembad (verhoog temperatuur van zwembadwater met ongeveer 3-5°C (5-9°F)) afhankelijk van de weersomstandigheden

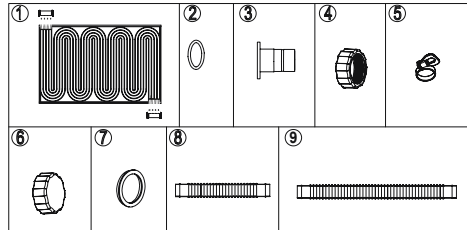

NR	BESCHRIJVING	HOEV.
1	Warmtepaneel	1
2	O-ring (Φ24 mm)	4
3	Slangadapter	4
4	Adaptermoer	4
5	Slangklemmen	4
6	Adapterdop	2
7	O-ring (Φ56 mm)	4
8	Slang (Φ32 mm x 2 m)	1
9	Slang (Φ32 mm x 3 m)	1

HOEEVEELHEID ZONNEBOILERMATTEN VOOR BESTWAY ZWEMBADEN

Aantal zonneboilerpanelen aanbevolen voor grotere zwembaden. Op basis van 8 uur blootstelling aan zon per dag, schommelen de verwarmingsprestaties afhankelijk van de weers- en omgevingsomstandigheden en of het zwembad 's nachts al dan niet afgedekt is.

ONDERHOUD

LET OP: U MOET ERVOOR ZORGEN DAT DE ZANDFILTER LOSGEKOPPELD IS VAN HET STOPCONTACT VOOR U ONDERHOUD UITVOERT ANDERS IS ER EEN ERNSTIG RISICO OP LETSEL OF OVERLIJDEN.

- 1) Koppel de zandfilter los van de stroomtoevoer.
- 2) Maak alle slangklemmen los.
- 3) Verwijder de vuilschermen uit de binnenkant van het zwembad. Vervang de vuilschermen door stopplugs in de inlaat- en uitlaatklemmen van het zwembad. (of sluit de aansluitingsklep A.)
- 4) Reinig de panelen zorgvuldig met een tuinslang.

OPBERGING

- 1) Koppel de filterpomp of zandfilter los van het stopcontact.
- 2) Volgens de eerder vermelde instructies om te zorgen dat er geen water meer stroomt door de filterpomp of zandfilter.
- 3) Verwijder alle slangen.
- 4) Droog alle componenten grondig.
- 5) Rol alle panelen op.
- 6) Bewaar het product op een droge warme locatie buiten het bereik van kinderen.

MANUAL DE USUARIO DEL CALENTADOR SOLAR DE AGUA

ADVERTENCIA LEA Y SIGA TODAS LAS INSTRUCCIONES

ADVERTENCIA - PARA REDUCIR EL RIESGO DE LESIONES, no permita que los niños utilicen este producto si no están atentamente vigilados en todo momento. **PRECAUCIÓN** - Este producto solo debe utilizarse con piscinas desmontables. No utilizar con piscinas de instalación permanente. Una piscina desmontable se ha construido de tal forma que resulta fácil desmontarla para su almacenamiento y volver a montarla a su estado original. Una piscina de instalación permanente se ha construido en o sobre el suelo o en un edificio, de tal forma que no se puede desmontar fácilmente para el almacenamiento.

PRECAUCIÓN - No toque la superficie del panel cuando el producto esté en marcha para evitar lesiones.

NOTA: No se sienta, ni se coloque de pie ni salte sobre el producto.

NOTA: Las condiciones meteorológicas pueden afectar al rendimiento y al ciclo de vida de su calentador solar de agua.

NOTA: Este producto debe colocarse en una ubicación plana y limpia; el suelo debe estar libre de objetos y suciedad, como piedras o ramas.

NOTA: El césped o la vegetación bajo la piscina se marchitará y podría provocar malos olores o la aparición de fango. Por eso, recomendamos eliminar todo el césped de la ubicación elegida para la piscina. Evite colocar el artículo junto a o sobre zonas donde puedan brotar plantas agresivas o malas hierbas que pudieran dañarlo al crecer.

NOTA: Este producto debe colocarse bajo la luz directa del sol para garantizar un rendimiento adecuado.

NOTA: Las ilustraciones se incluyen únicamente a título indicativo. Puede que no se correspondan con el producto real. No a escala.

ESPECIFICACIONES

Superficie (m ²)	1,88
Longitud (m)	1,71
Ancho (m)	1,1
Presión máx. (Psi)	10
Material	PVC
Sistema de canalización	Canal de tipo S
Instalación	Sobre césped / sobre superficie plana
Características	Entre el 50 y el 100 % de la superficie de la piscina (incrementa la temperatura del agua de la piscina de 3 a 5°C (5-9°F)) En función de las condiciones meteorológicas.

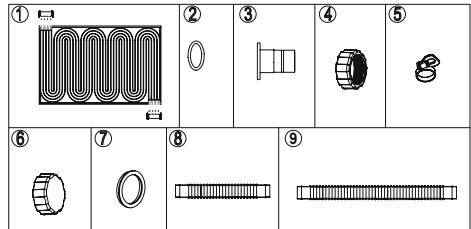

Nº	DESCRIPCIÓN	CANT.
1	Panel térmico	1
2	Junta tórica (Φ 24 mm)	4
3	Adaptador de tubo	4
4	Tuerca de adaptador	4
5	Abrazaderas de tubo	4
6	Tapón adaptador	2
7	Junta tórica (Φ 56 mm)	4
8	Tubo (Φ 32 mm x 2 m)	1
9	Tubo (Φ 32 mm x 3 m)	1

CANTIDAD DE TAPETES DE CALENTADOR SOLAR PARA PISCINAS BESTWAY

Número de tapetes de calentador solar recomendados para piscinas grandes. Basado en 8 horas de exposición solar por día. El nivel de calentamiento varía según las condiciones ambientales y del agua y dependiendo de si la piscina está cubierta por la noche o no.

MANTENIMIENTO

PRECAUCIÓN: DEBE ASEGURARSE DE QUE EL FILTRO DE ARENA ESTA DESENCHUFADO ANTES DE INICIAR ACTIVIDADES DE MANTENIMIENTO O HABRÁ UN GRAVE RIESGO DE LESIONES O INCLUSO DE MUERTE.

- 1) Desenchufe el filtro de arena.
- 2) Afloje las abrazaderas de manguera.
- 3) Retire las rejillas para residuos del interior de la piscina. Sustituya las rejillas para residuos con los tapones de tope en las válvulas de entrada y salida de la piscina (o cierre la válvula de conexión A).
- 4) Limpie cuidadosamente los paneles con una manguera de jardín.

ALMACENAMIENTO

- 1) Desenchufe la bomba de filtrado o el filtro de arena.
- 2) Siga las instrucciones anteriores para detener el caudal de agua hacia la bomba de depuración o el filtro de arena.
- 3) Desconecte todos los tubos.
- 4) Seque cuidadosamente todos los componentes.
- 5) Enrolle todos los paneles.
- 6) Guarde el producto en un lugar seco, cálido y fuera del alcance de los niños.

SOLVANDVARMER BRUGERVEJLEDNING

ADVARSEL

LÆS OG FØLG ALLE ANVISNINGER

ADVARSEL-FOR AT REDUCERE FAREN FOR PERSONSKADE må

børn ikke bruge dette produkt, medmindre de hele tiden er under tæt opsyn.

FORSIGTIG- Dette produkt er udelukkende til brug med ikke-permanente bassiner. Det må ikke anvendes på permanente bassiner. Et ikke-permanent bassin er opbygget således, at det kan adskilles til opbevaring og samles igen som fuldt funktionsdygtigt. Et permanent bassin er opbygget i eller på jorden eller i en bygning således, at det ikke umiddelbart kan adskilles til opbevaring.

FORSIGTIG- Undlad at berøre panelets overflade, mens produktet er i drift, da du ellers kan blive beskadiget.

BEMÆRK: Undlad at sidde, stå eller hoppe på dette produkt.

BEMÆRK: Vejrliget kan indvirke på solvandvarmerens tilstand og levetid.

BEMÆRK: Dette produkt skal opsættes på et rent og jævnt sted. Jorden skal ryddes for alle genstande som sten og kviste.

BEMÆRK: Græs eller anden beplantning under produktet vil dø og kan udvikle lugt og slim, så vi tilråder at fjerne alt græs fra det valgte sted. Undlad at placere produktet på eller ved siden af områder med aggressive plante- og ukrudsarter, da de kan beskadige produktet, når de vokser.

BEMÆRK: Dette produkt skal anbringes i direkte sollys for at sikre en god ydeevne.

BEMÆRK: Tegningerne er udelukkende til illustrationsbrug. De gengiver måske ikke det aktuelle produkt. Illustrationen er ikke målfast.

SPECIFIKATIONER

Panelflade (m ²)	1,88
Længde (m)	1,71
Bredde (m)	1,1
Største tryk (Psi)	10
Materiale	PVC
Kanalsystem	S-kanal
Montering	På plæne/på fladt underlag
Egenskaber	50-100% af svømmebassinets overflade (Forøger svømmebassinets vandtemperatur med cirka 3-5°C (5-9°F)) afhængigt af vejforholdene

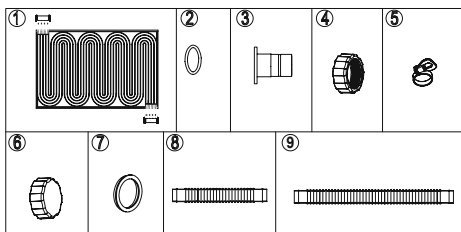

Nr.	BESKRIVELSE	ANTAL
1	Varmepanel	1
2	O-ring (Φ24mm)	4
3	Slangeadapter	4
4	Adaptermetrik	4
5	Spændebånd	4
6	Adapterhætte	2
7	O-ring (Φ56 mm)	4
8	Slange (32 mm x 2 m)	1
9	Slange (Φ32 mm x 3 m)	1

ANTAL SOLVARMEMÅTTER TIL BESTWAY BASSINER

Anbefalet antal solvarmemåtter til større bassiner. Baseret på 8 timers soleksposering per dag. Varmeydelsen afhænger af vejret og omgivelserne, og om bassinet er tildækket om natten eller ej.

VEDLIGEHOLDELSE

FORSIGTIG: DU SKAL SIKRE, AT SANDFILTERETS NETLEDNING ER TRUKKET UD AF STIKKET, INDEN NOGEN FORM FOR VEDLIGEHOLDELSE PÅBEGYNDSES. ELLERS VIL DER VÆRE ALVORLIG RISIKO FOR PERSONSKADE OG DØDSFALD.

- 1) Tag sandfilterets netledning ud af stikkontakten.
- 2) Løsn alle spændebånd.
- 3) Fjern snavsfiltrene fra bassinets inderside. Udskift snavssierne med afblændingspropperne på bassinets indgangs- og udgangsventiler. (Eller luk tilslutningsventil A.)
- 4) Rengør panelerne omhyggeligt med en haveslange.

OPBEVARING

- 1) Tag filterpumpen eller sandfilterets netledning ud af stikkontakten.
- 2) Følg vejledningen i det foregående til at standse vandstrømmen til filterpumpen eller sandfilteret.
- 3) Løsn alle slanger.
- 4) Tør alle komponenter grundigt.
- 5) Rul alle paneler.
- 6) Opbevar produktet tørt og varmt uden for børns rækkevidde.

MANUAL DO PROPRIETÁRIO DO AQUECEDOR DE ÁGUA SOLAR

AVISO

LEIA E SIGA TODAS AS INSTRUÇÕES AVISO-PARA REDUZIR O RISCO DE FERIMENTOS, não permita que crianças utilizem este produto excepto se supervisionadas de perto a todo o momento. **CUIDADO-** Este produto deve ser utilizado apenas com piscinas armazenáveis. Não utilize com piscinas instaladas permanentemente. Uma piscina desmontável é construída de forma a ser prontamente desmontada para armazenagem e novamente montada com a sua integridade original. Uma piscina instalada permanentemente está construída no ou sobre o solo ou numa construção tal que não permite que seja facilmente desmontada para armazenagem.

CUIDADO- Não toque na superfície do painel quando o produto está em funcionamento já que se pode ferir.

NOTA: Não se sente, suba ou salte sobre este produto.

NOTA: As condições climáticas podem afetar o desempenho e a vida útil do seu aquecedor de água solar.

NOTA: Este produto deve ser colocado num local plano e limpo; o solo deve ser desimpedido de todos os objetos e detritos incluindo pedras e ramos.

NOTA: A relva ou outra vegetação por baixo do produto irá morrer e pode causar o desenvolvimento de odores e lodo, portanto recomendamos que remova toda a relva da localização seleccionada. Evite colocar o item sobre ou perto de áreas com tendência para espécies de plantas e ervas daninhas agressivas já que estas podem danificar o item quando crescerem.

NOTA: Este produto deve ser colocado em luz solar directa para assegurar um desempenho adequado.

NOTA: Os desenhos servem apenas para fins ilustrativos. Pode não refletir o produto real. Não está à escala.

ESPECIFICAÇÕES

Superfície (m ²)	1,88
Comprimento (m)	1,71
Largura (m)	1,1
Pressão Máx. (Psi)	10
Material	PVC
Sistema de Canais	Canal-S
Instalação	Sobre Relvado/Sobre Área Plana
Característica	50-100% da superfície da piscina (Aumenta as temperaturas da água da piscina em cerca de 3-5°C (5-9°F)) Dependendo das condições climáticas.

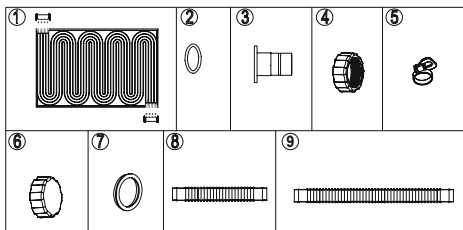

N.º	DESCRIÇÃO	QTD.
1	Painel de Calor	1
2	O-ring (Φ24 mm)	4
3	Adaptador de Mangueira	4
4	Porca Adaptadora	4
5	Braçadeiras de Mangueira	4
6	Tampa Adaptadora	2
7	O-ring (Φ56 mm)	4
8	Mangueira (Φ32 mm x 2 m)	1
9	Mangueira (Φ32 mm x 3 m)	1

QUANTIDADE DE TAPETES AQUECEDORES SOLARES PARA PISCINAS BESTWAY

Número de tapetes aquecedores solares recomendados para piscinas maiores. Com base em 8 horas de exposição solar por dia; o desempenho de aquecimento varia dependendo das condições climáticas e ambientais, e se a piscina é coberta durante a noite ou não.

MANUTENÇÃO

CUIDADO: DEVE CERTIFICAR-SE QUE O FILTRO DE AREIA ESTÁ DESLIGADO ANTES DE INICIAR QUALQUER MANUTENÇÃO OU EXISTE UM GRAVE RISCO DE FERIMENTO OU MORTE.

- 1) Desligue o filtro de areia.
- 2) Desaperte todas as braçadeiras de mangueira.
- 3) Retire os filtros de detritos do interior da piscina. Substitua os ecrãs de detritos por tampões nas válvulas de entrada e saída da piscina. (Ou feche a válvula de ligação A.)
- 4) Limpe cuidadosamente os painéis com uma mangueira de jardim.

ARMAZENAMENTO

- 1) Desligue a bomba de filtro ou filtro de areia.
- 2) Siga as instruções delineadas previamente para impedir que a água flua para a bomba de filtro ou filtro de areia.
- 3) Solte todas as mangueiras.
- 4) Seque cuidadosamente todos os componentes.
- 5) Enrole todos os painéis.
- 6) Armazene o produto num local seco e quente fora do alcance das crianças.

ΕΓΧΕΙΡΙΔΙΟ ΧΡΗΣΤΗ ΗΛΙΑΚΟΥ ΘΕΡΜΑΝΤΗΡΑ ΝΕΡΟΥ

ΠΡΟΕΙΔΟΠΟΙΗΣΗ

ΔΙΑΒΑΣΤΕ ΚΑΙ ΑΚΟΛΟΥΘΗΣΤΕ ΟΛΕΣ ΤΙΣ ΟΔΗΓΙΕΣ ΠΡΟΕΙΔΟΠΟΙΗΣΗ-ΓΙΑ ΝΑ ΜΕΙΩΣΕΤΕ ΤΟΝ ΚΙΝΔΥΝΟ

ΤΡΑΥΜΑΤΙΣΜΟΥ, ΜΗΝ ΕΠΙΤΡΕΠΕΤΕ ΣΕ ΠΑΙΔΙΑ ΝΑ ΧΡΗΣΙΜΟΠΟΙΟΥΝ ΑΥΤΟ ΤΟ ΠΡΟΪΟΝ ΕΑΝ ΔΕΝ ΒΡΙΣΚΟΝΤΑΙ ΥΠΟ ΣΤΕΝΗ ΚΑΙ ΔΙΑΡΚΗ ΕΠΙΤΗΡΗΣΗ. ΠΡΟΣΟΧΗ- ΑΥΤΟ ΤΟ ΠΡΟΪΟΝ ΕΙΝΑΙ ΓΙΑ ΧΡΗΣΗ ΜΟΝΟ ΜΕ ΑΠΟΘΗΚΕΥΟΜΕΝΕΣ ΠΙΣΙΝΕΣ. ΜΗΝ ΧΡΗΣΙΜΟΠΟΙΕΙΤΕ ΜΕ ΜΟΝΙΜΑ ΕΓΚΑΤΕΣΤΗΜΕΝΕΣ ΠΙΣΙΝΕΣ. ΜΙΑ ΑΠΟΘΗΚΕΥΟΜΕΝΗ ΠΙΣΙΝΑ ΕΙΝΑΙ ΚΑΤΑΣΚΕΥΑΣΜΕΝΗ ΕΤΣΙ ΩΣΤΕ ΝΑ ΜΠΟΡΕΙ ΕΥΚΟΛΑ ΝΑ ΑΠΟΣΥΝΑΡΜΟΛΟΓΗΘΕΙ ΓΙΑ ΑΠΟΘΗΚΕΥΣΗ ΚΑΙ ΝΑ ΕΠΑΝΑΣΥΝΑΡΜΟΛΟΓΕΙΤΑΙ ΜΕ ΤΗΝ ΑΡΧΙΚΗ ΤΗΣ ΑΚΕΡΑΙΟΤΗΤΑ. ΜΙΑ ΜΟΝΙΜΑ ΕΓΚΑΤΕΣΤΗΜΕΝΗ ΠΙΣΙΝΑ ΚΑΤΑΣΚΕΥΑΖΕΤΑΙ ΜΕΣΑ Ή ΕΠΙΛΩ ΣΤΟ ΕΔΑΦΟΣ Ή ΜΕΣΑ ΣΕ ΕΝΑ ΚΤΙΡΙΟ ΕΤΣΙ ΩΣΤΕ ΝΑ ΜΗΝ ΜΠΟΡΕΙ ΝΑ ΑΠΟΣΥΝΑΡΜΟΛΟΓΗΘΕΙ ΕΥΚΟΛΑ ΓΙΑ ΑΠΟΘΗΚΕΥΣΗ.

ΠΡΟΣΟΧΗ- ΜΗΝ ΑΓΓΙΖΕΤΕ ΤΗΝ ΕΠΙΦΑΝΕΙΑ ΤΟΥ ΠΑΝΕΛ ΚΑΤΑ ΤΗ ΛΕΙΤΟΥΡΓΙΑ ΤΟΥ ΠΡΟΪΟΝΤΟΣ ΔΙΟΤΙ ΜΠΟΡΕΙ ΝΑ ΤΡΑΥΜΑΤΙΣΘΕΙΤΕ.

ΣΗΜΕΙΩΣΗ: ΜΗΝ ΚΑΘΕΣΤΕ, ΣΤΕΚΕΣΤΕ Ή ΠΗΔΑΤΕ ΕΠΙΛΩ ΣΕ ΑΥΤΟ ΤΟ ΠΡΟΪΟΝ.

ΣΗΜΕΙΩΣΗ: ΟΙ ΚΑΙΡΙΚΕΣ ΣΥΝΘΗΚΕΣ ΜΠΟΡΕΙ ΝΑ ΕΠΗΡΕΑΣΟΥΝ ΤΗΝ ΑΠΟΔΟΣΗ ΚΑΙ ΤΗ ΔΙΑΡΚΕΙΑ ΖΩΗΣ ΤΟΥ ΗΛΙΑΚΟΥ ΘΕΡΜΑΝΤΗΡΑ ΝΕΡΟΥ.

ΣΗΜΕΙΩΣΗ: ΑΥΤΟ ΤΟ ΠΡΟΪΟΝ ΠΡΕΠΕΙ ΝΑ ΣΤΗΘΕΙ ΠΛΩΝ ΣΕ ΜΙΑ ΕΠΙΠΕΔΗ ΚΑΙ ΚΑΘΑΡΗ ΤΟΠΟΘΕΣΙΑ. ΤΟ ΕΔΑΦΟΣ ΠΡΕΠΕΙ ΝΑ ΚΑΘΑΡΙΣΤΕΙ ΑΠΟ ΟΛΑ ΤΑ ΑΝΤΙΚΕΙΜΕΝΑ ΚΑΙ ΤΑ ΥΠΟΛΕΙΜΜΑΤΑ ΣΥΜΠΕΡΙΛΑΜΒΑΝΟΜΕΝΩΝ ΠΕΤΡΩΝ ΚΑΙ ΚΛΑΔΙΩΝ.

ΣΗΜΕΙΩΣΗ: ΓΡΑΣΙΔΙ Ή ΑΛΛΗ ΒΛΑΣΤΗΣΗ ΚΑΤΩ ΑΠΟ ΤΟ ΠΡΟΪΟΝ ΘΑ ΚΑΤΑΣΤΡΑΦΕΙ ΚΑΙ ΜΠΟΡΕΙ ΝΑ ΑΝΑΠΤΥΧΘΟΥΝ ΟΣΜΕΣ ΚΑΙ ΛΑΣΠΗ, ΣΥΝΕΠΙΩΣ ΠΡΟΤΕΙΝΟΥΜΕ ΝΑ ΑΦΑΙΡΕΘΕΙ ΟΛΟ ΤΟ ΓΡΑΣΙΔΙ ΑΠΟ ΤΗΝ ΕΠΙΛΕΓΜΕΝΗ ΘΕΣΗ. ΑΠΟΦΥΓΕΤΕ ΤΗΝ ΤΟΠΟΘΕΤΗΣΗ ΤΟΥ ΕΠΙΛΩ Ή ΔΙΠΛΑ ΣΕ ΠΕΡΙΟΧΕΣ ΟΠΟΥ ΑΝΑΠΤΥΣΣΟΝΤΑΙ ΕΙΔΗ ΦΥΤΩΝ ΚΑΙ ΖΙΖΑΝΙΩΝ ΜΕ ΕΝΤΟΝΗ ΑΝΑΠΤΥΞΗ ΚΑΘΩΣ ΜΠΟΡΕΙ ΝΑ ΠΡΟΚΑΛΕΣΟΥΝ ΒΛΑΒΗ ΣΤΟ ΠΡΟΪΟΝ ΟΤΑΝ ΑΝΑΠΤΥΧΘΟΥΝ.

ΣΗΜΕΙΩΣΗ: ΑΥΤΟ ΤΟ ΠΡΟΪΟΝ ΠΡΕΠΕΙ ΝΑ ΤΟΠΟΘΕΤΕΙΤΑΙ ΣΤΟ ΑΜΕΣΟ ΗΛΙΑΚΟ ΦΩΣ ΓΙΑ ΝΑ ΕΞΑΣΦΑΛΙΣΤΕΙ Η ΣΩΣΤΗ ΑΠΟΔΟΣΗ.

ΣΗΜΕΙΩΣΗ: ΤΑ ΣΧΕΔΙΑ ΕΙΝΑΙ ΜΟΝΟ ΓΙΑ ΛΟΓΟΥΣ ΑΠΕΙΚΟΝΙΣΗΣ. ΜΠΟΡΕΙ ΝΑ ΜΗΝ ΑΝΤΑΠΟΚΡΙΝΟΝΤΑΙ ΣΤΟ ΠΡΑΓΜΑΤΙΚΟ ΠΡΟΪΟΝ. ΔΕΝ ΕΙΝΑΙ ΥΠΟ ΚΛΙΜΑΚΑ.

ΠΡΟΔΙΑΓΡΑΦΕΣ

ΕΜΒΑΔΟΝ (m ²)	1,88
ΜΗΚΟΣ (m)	1,71
ΠΛΑΤΟΣ (m)	1,1
ΜΕΓ. ΠΙΕΣΗ (Psi)	10
ΥΛΙΚΟ	PVC
ΣΥΣΤΗΜΑ ΚΑΝΑΛΙΩΝ	ΚΑΝΑΛΙ ΣΕ ΣΧΗΜΑ S
ΕΓΚΑΤΑΣΤΑΣΗ	ΣΕ ΓΚΑΖΟΝ/ΣΕ ΕΠΙΠΕΔΗ ΕΠΙΦΑΝΕΙΑ
ΧΑΡΑΚΤΗΡΙΣΤΙΚΑ	50-100% ΤΗΣ ΕΠΙΦΑΝΕΙΑΣ ΤΗΣ ΠΙΣΙΝΑΣ (ΑΥΞΑΝΕΙ ΤΗ ΘΕΡΜΟΚΡΑΣΙΑ ΤΟΥ ΝΕΡΟΥ ΤΗΣ ΠΙΣΙΝΑΣ ΚΑΤΑ ΠΕΡΙΠΟΥ 3-5°C (5-9°F)) ΑΝΑΛΟΓΑ ΜΕ ΤΙΣ ΚΑΙΡΙΚΕΣ ΣΥΝΘΗΚΕΣ.

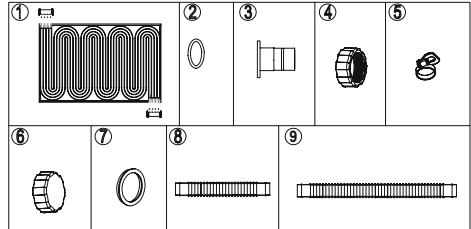

ΑΡ.	ΠΕΡΙΓΡΑΦΗ	ΠΟΣ.
1	ΘΕΡΜΑΝΤΙΚΟ ΠΑΝΕΛ	1
2	ΣΤΕΓΑΝΤΙΚΟΣ ΔΑΚΤΥΛΙΟΣ O-ring (φ24 mm)	4
3	ΠΡΟΣΑΡΜΟΓΕΑΣ ΓΙΑ ΕΥΚΑΜΠΤΟ ΣΩΛΗΝΑ	4
4	ΠΑΣΜΑΔΙ ΠΡΟΣΑΡΜΟΓΕΑΣ	4
5	ΣΦΙΓΚΤΗΡΕΣ ΓΙΑ ΕΥΚΑΜΠΤΟ ΣΩΛΗΝΑ	4
6	ΚΑΤΑΚΙ ΠΡΟΣΑΡΜΟΓΕΑΣ	2
7	ΣΤΕΓΑΝΤΙΚΟΣ ΔΑΚΤΥΛΙΟΣ O-ring (φ66 mm)	4
8	ΕΥΚΑΜΠΤΟΣ ΣΩΛΗΝΑΣ (φ32 mm x 2 m)	1
9	ΕΥΚΑΜΠΤΟΣ ΣΩΛΗΝΑΣ (φ32 mm x 3 m)	1

ΑΡΙΘΜΟΣ ΠΑΝΕΛ ΗΛΙΑΚΟΥ ΘΕΡΜΑΝΤΗΡΑ ΓΙΑ ΠΙΣΙΝΕΣ BESTWAY

ΑΡΙΘΜΟΣ ΠΑΝΕΛ ΗΛΙΑΚΟΥ ΘΕΡΜΑΝΤΗΡΑ ΠΟΥ ΣΥΝΙΣΤΑΤΑΙ ΓΙΑ ΜΕΓΑΛΥΤΕΡΕΣ ΠΙΣΙΝΕΣ. ΜΕ ΒΑΣΗ 8 ΩΡΕΣ ΕΚΘΕΣΗΣ ΣΤΗΝ ΗΛΙΑΚΗ ΑΚΤΙΝΟΒΟΛΙΑ ΑΝΑ ΗΜΕΡΑ. Η ΑΠΟΔΟΣΗ ΘΕΡΜΑΝΣΗΣ ΠΟΙΚΙΛΛΕΙ ΑΝΑΛΟΓΑ ΜΕ ΤΙΣ ΚΑΙΡΙΚΕΣ ΚΑΙ ΠΕΡΙΒΑΛΛΟΝΤΙΚΕΣ ΣΥΝΘΗΚΕΣ, ΚΑΙ ΑΠΟ ΤΟ ΕΑΝ Η ΠΙΣΙΝΑ ΕΙΝΑΙ ΚΑΛΥΜΜΕΝΗ Ή ΟΧΙ ΤΗ ΝΥΧΤΑ.

ΣΥΝΤΗΡΗΣΗ

ΠΡΟΣΟΧΗ: ΠΡΕΠΕΙ ΝΑ ΕΞΑΣΦΑΛΙΣΤΕ ΟΤΙ ΤΟ ΦΙΛΤΡΟ ΑΜΜΟΥ ΕΙΝΑΙ ΑΠΟΣΥΝΔΕΔΕΜΕΝΟ ΑΠΟ ΤΗΝ ΤΡΟΦΟΔΟΣΙΑ ΠΡΙΝ ΞΕΚΙΝΗΣΤΕ ΟΠΟΙΔΗΠΟΤΕ ΣΥΝΤΗΡΗΣΗ ΔΙΑΦΟΡΕΤΙΚΑ ΥΠΑΡΧΕΙ ΣΟΒΑΡΟΣ ΚΙΝΔΥΝΟΣ ΤΡΑΥΜΑΤΙΣΜΟΥ Ή ΘΑΝΑΤΟΥ.

- 1) ΑΠΟΣΥΝΔΕΣΤΕ ΤΟ ΦΙΛΤΡΟ ΑΜΜΟΥ.
- 2) ΧΑΛΛΑΡΩΣΤΕ ΟΛΟΥΣ ΤΟΥΣ ΣΦΙΓΚΤΗΡΕΣ ΕΥΚΑΜΠΤΟΥ ΣΩΛΗΝΑ.
- 3) ΑΦΑΙΡΕΣΤΕ ΤΙΣ ΣΗΤΕΣ ΥΠΟΛΕΙΜΜΑΤΩΝ ΑΠΟ ΤΟ ΕΞΩΤΕΡΙΚΟ ΤΗΣ ΠΙΣΙΝΑΣ. ΑΝΤΙΚΑΤΑΣΤΗΣΤΕ ΤΙΣ ΣΗΤΕΣ ΥΠΟΛΕΙΜΜΑΤΩΝ ΜΕ ΤΑΠΕΣ ΑΠΟΦΡΑΞΗΣ ΣΤΙΣ ΒΑΛΒΙΔΕΣ ΕΙΣΟΔΟΥ ΚΑΙ ΕΞΟΔΟΥ ΤΗΣ ΠΙΣΙΝΑΣ. (ΗΚΛΕΙΣΤΕ ΤΗ ΒΑΛΒΙΔΑ ΣΥΝΔΕΣΗΣ Α.)
- 4) ΚΑΘΑΡΙΣΤΕ ΤΑ ΠΑΝΕΛ ΠΡΟΣΕΚΤΙΚΑ ΜΕ ΕΝΑ ΛΑΣΤΙΧΟ ΚΗΠΟΥ.

ΑΠΟΘΗΚΕΥΣΗ

- 1) ΑΠΟΣΥΝΔΕΣΤΕ ΑΠΟ ΤΗΝ ΤΡΟΦΟΔΟΣΙΑ ΤΗΝ ΑΝΤΛΙΑ ΦΙΛΤΡΟΥ Ή ΤΟ ΦΙΛΤΡΟ ΑΜΜΟΥ.
- 2) ΑΚΟΛΟΥΘΗΣΤΕ ΤΙΣ ΟΔΗΓΙΕΣ ΟΠΩΣ ΠΕΡΙΓΡΑΦΟΝΤΑΙ ΠΡΟΗΓΟΥΜΕΝΩ ΓΙΑ ΝΑ ΔΙΑΚΟΦΕΤΕ ΤΗΝ ΠΑΡΟΧΗ ΝΕΡΟΥ ΠΡΟΣ ΤΗΝ ΑΝΤΛΙΑ ΦΙΛΤΡΟΥ Ή ΤΟ ΦΙΛΤΡΟ ΑΜΜΟΥ.
- 3) ΑΠΟΣΥΝΔΕΣΤΕ ΟΛΟΥΣ ΤΟΥΣ ΕΥΚΑΜΠΤΟΥΣ ΣΩΛΗΝΕΣ.
- 4) ΣΤΕΓΝΩΣΤΕ ΚΑΛΑ ΟΛΑ ΤΑ ΕΞΑΡΤΗΜΑΤΑ.
- 5) ΤΥΛΙΣΤΕ ΟΛΑ ΤΑ ΠΑΝΕΛΑ.
- 6) ΑΠΟΘΗΚΕΥΣΤΕ ΤΟ ΠΡΟΪΟΝ ΣΕ ΞΗΡΟ ΚΑΙ ΖΕΣΤΟ ΧΩΡΟ ΜΑΚΡΙΑ ΑΠΟ ΠΑΙΔΙΑ.

СОЛНЕЧНЫЙ ВОДОНАГРЕВАТЕЛЬ РУКОВОДСТВО ПОЛЬЗОВАТЕЛЯ

ВНИМАНИЕ! ПРОЧИТАЙТЕ И СОБЛЮДАЙТЕ ВСЕ ИНСТРУКЦИИ

ВНИМАНИЕ! для СНИЖЕНИЯ ОПАСНОСТИ ПОЛУЧЕНИЯ ТРАВМ не разрешайте детям пользоваться данным изделием, если они не находятся под постоянным присмотром.

ВНИМАНИЕ! Данное изделие предназначено только для использования с бассейнами, разбирающимися для хранения. Не используйте его со стационарно установленными бассейнами. Конструкция разборного бассейна позволяет быстро разобрать его для хранения и вновь собрать в оригинальном целом виде. Стационарный бассейн устанавливается на грунте или в помещении так, что его нельзя быстро разобрать для хранения.

ВНИМАНИЕ! Во избежание травм не прикасайтесь к поверхности панели во время работы изделия.

ПРИМЕЧАНИЕ. Не садитесь, не становитесь и не прыгайте на изделие.

ПРИМЕЧАНИЕ. Атмосферные условия могут влиять на эксплуатационные качества и срок службы солнечного водонагревателя.

ПРИМЕЧАНИЕ. Данное изделие следует устанавливать на ровной и чистой поверхности; участок необходимо очистить от любых предметов и мусора, в том числе от камней и веток.

ПРИМЕЧАНИЕ. Трава и другая растительность, находящаяся под изделием, увянет, что может привести к возникновению неприятных запахов и слизи, поэтому рекомендуем удалить всю траву с выбранного для установки участка. Избегайте устанавливать изделие на участках, где агрессивные виды растений или сорняков могут прорасти и повредить изделие.

ПРИМЕЧАНИЕ. Для обеспечения соответствующей эффективности изделие следует устанавливать под прямыми солнечными лучами.

ПРИМЕЧАНИЕ. Схемы предназначены исключительно для иллюстрации. Они могут не отображать конкретное изделие. Схемы не отображают действительный масштаб.

ТЕХНИЧЕСКИЕ ХАРАКТЕРИСТИКИ

Площадь поверхности (м²)	1,88
Длина (м)	1,71
Ширина (м)	1,1
Макс. давление (psi)	10
Материал	ПВХ
Канальная система	S-образные каналы
Установка	На газоне/на ровной поверхности
Характеристики	50-100% поверхности плавательного бассейна (повышение температуры воды плавательного бассейна приблизительно на 3-5°C (5-9°F)), в зависимости от погодных условий

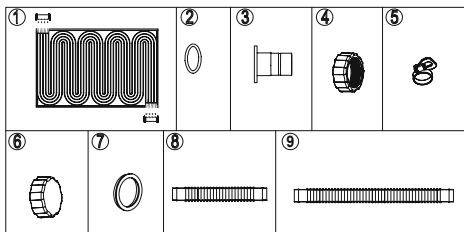

№	ОПИСАНИЕ	КОЛ-ВО
1	Нагревательная панель	1
2	Уплотнительное кольцо (Ø24 мм)	4
3	Переходник шланга	4
4	Гайка-переходник	4
5	Хомуты шланга	4
6	Крышка переходника	2
7	Уплотнительное кольцо (Ø56 мм)	4
8	Шланг (Ø32 мм x 2 м)	1
9	Шланг (Ø32 мм x 3 м)	1

КОЛИЧЕСТВО МАТОВ СОЛНЕЧНЫХ ВОДОНАГРЕВАТЕЛЕЙ ДЛЯ БАСЕЙНОВBESTWAY

Количество матов солнечных водонагревателей, рекомендуемое для бассейнов больших размеров. Исходя из 8 часов на солнце в день; нагревательная способность варьируется в зависимости от погодных условий и условий окружающей среды, а также от того, накрывается ли бассейн на ночь.

ТЕХНИЧЕСКОЕ ОБСЛУЖИВАНИЕ

ВНИМАНИЕ! ПРЕЖДЕ ЧЕМ ПРИСТУПАТЬ К ОБСЛУЖИВАНИЮ, ВЫ ДОЛЖНЫ УБЕДИТЬСЯ В ТОМ, ЧТО ПЕСОЧНЫЙ ФИЛЬТР ОТСОЕДИНЕН ОТ СЕТИ ПИТАНИЯ. ИМЕЕТСЯ ОПАСНОСТЬ ПОЛУЧЕНИЯ СЕРЬЕЗНЫХ ТРАВМ ИЛИ СМЕРТЕЛЬНОГО ИСХОДА!

- 1) Отсоедините песочный фильтр от сети питания.
- 2) Ослабьте все хомуты шлангов.
- 3) Извлеките из бассейна сетки для улавливания засорений. Вместо сеток для улавливания засорений установите стопорные заглушки на впускном и выпускном клапанах бассейна (или закройте соединительный клапан А).
- 4) Тщательно промойте панели с помощью садового шланга.

ХРАНЕНИЕ

- 1) Отсоедините от электросети фильтрующий насос или песочный фильтр.
- 2) Чтобы перекрыть поток воды к фильтрующему насосу или песочному фильтру, действуйте в соответствии с вышеизложенными инструкциями.
- 3) Отсоедините все шланги.
- 4) Тщательно просушите все компоненты.
- 5) Сверните все панели.
- 6) Храните изделие в сухом, теплом и недоступном для детей месте.

UŽIVATELSKÁ PŘÍRUČKA PRO MAJITELE SOLÁRNÍHO BAZÉNOVÉHO OHŘÍVAČE

VAROVÁNÍ PŘEČTĚTE SI VŠECHNY POKYNY A DODRŽUJTE JE

VAROVÁNÍ – PRO SNÍŽENÍ RIZIKA ZRANĚNÍ, nedovolte dětem používat tento produkt, pokud nejsou neustále pod přísným dozorem.

POZOR – Tento produkt je určen pouze pro rozkládací bazény. Nepoužívejte jej s nastálo instalovanými bazény.

Rozkládací bazén je navržen tak, aby jej bylo možno snadno demontovat a znovu smontovat se zárukou původní pevnosti. Nastálo instalovaný bazén je postaven na terénu nebo do terénu či budovy tak, že jej nelze snadno demontovat a skladovat.

POZOR – Nedotýkejte se povrchu panelu, pokud je produkt v provozu. Mohlo by dojít ke zranění.

POZNÁMKA: Na tomto produktu neseďte, nestůjte nebo neskákejte.

POZNÁMKA: Povětrnostní podmínky mohou ovlivnit výkon a životnost solárního ohříváče vody.

POZNÁMKA: Tento produkt se musí instalovat na rovném a čistém místě. Z tohoto místa je nutné odstranit všechny předměty a nečistoty, včetně kamenů a větví.

POZNÁMKA: Trávník či jiná vegetace pod produktem odumřou a mohou způsobit zápach a sliz, proto doporučujeme odstranit veškerou trávu z povrchu, kam chcete produkt umístit. Neumísťujte produkt na nebo do blízkosti oblastí s agresivními rostlinami a plevelem, protože tyto mohou produkt poškodit, když vyrostou.

POZNÁMKA: Správnou funkci tohoto produktu zajistíte, když jej umístíte na přímé slunce.

POZNÁMKA: Vyobrazení mají pouze ilustrační charakter. Nemusí zobrazovat daný produkt. Bez měřítka.

TECHNICKÉ ÚDAJE

Povrch (m ²)	1,88
Délka (m)	1,71
Šířka (m)	1,1
Max. tlak (Psi)	10
Materiál	PVC
Systém kanálů	S-kanál
Instalace	Na trávníku / Na rovné zemi
Vlastnosti	50–100 % plochy bazénu (zvyšuje teplotu vody v bazénu o přibližně 3–5 °C (5–9 °F)) v závislosti na podmínkách vody

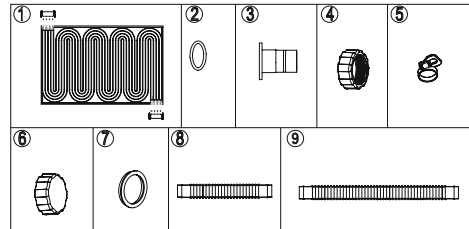

Č.	POPIS	MNOŽ.
1	Ohřívací panel	1
2	Těsnící kroužek (Φ 24 mm)	4
3	Hadicový adaptér	4
4	Matice adaptéru	4
5	Spony hadice	4
6	Víčko adaptéru	2
7	Těsnící kroužek (Φ 56 mm)	4
8	Hadice (Φ 32 mm x 2 m)	1
9	Hadice (Φ 32 mm x 3 m)	1

SOLÁRNÍ VYHŘÍVACÍ PODLOŽKA PRO BAZÉNY BESTWAY

Počet solárních vyhřívacích podložek doporučený pro větší bazény. Na základě 8 hodin slunečního svitu za den, závisí vyhřívací výkon na teplotě a okolních podmínkách a na tom, zda je bazén přes noc zakrýván nebo ne.

ÚDRŽBA

POZOR: PŘED ZAHÁJENÍM ÚDRŽBY MUSÍTE ČERPADLO ODPOJIT OD ELEKTRICKÉ ZÁSUVKY, JINAK HROZÍ VÁŽNÝ ÚRAZ NEBO ÚMRTÍ.

- 1) Odpojte pískový filtr.
- 2) Povolte všechny spony hadic.
- 3) Vymějte z vnitřní strany bazénu sítko proti nečistotám. Nahradejte sítko proti nečistotám na vstupu a výstupu bazénu zásepkami. (Nebo zavřete propojovací ventil A.)
- 4) Opatrně opláchněte panely vodou z hadice.

SKLADOVÁNÍ

- 1) Odpojte filtrační čerpadlo nebo pískový filtr.
- 2) Podle výše uvedených pokynů zabraňte průtoku vody k filtračnímu čerpadlu nebo pískovému filtru.
- 3) Odpojte všechny hadice.
- 4) Dokonale vysušte všechny součásti.
- 5) Srolujte všechny panely.
- 6) Produkt uložte v suchu a teple mimo dosah dětí.

BRUKERHÅNDBOK FOR SOLDREVET VANNVARMER

ADVARSEL LES OG FØLG ALLE INSTRUKSJONER

ADVARSEL - FOR Å REDUSERE RISIKOEN

FOR PERSONSKADE, ikke la barn bruke dette produktet, med mindre de holdes under oppsyn hele tiden.

FORSIKTIG- Dette produktet er kun ment for bruk med sammenleggbare bassenger. Må ikke brukes i permanent installerte bassenger. Et sammenleggbart basseng er laget slik at det kan demonteres for lagring og monteres sammen for ny bruk. Et permanent installert basseng er konstruert i eller på bakken eller i en bygning slik at det ikke kan demonteres for lagring.

FORSIKTIG- Ikke berør paneloverflaten når produktet er i bruk fordi du kan bli skadet.

MERK: Ikke sitt, stå eller hopp på dette produktet.

MERK: Værforhold kan påvirke ytelsen og levetiden på din soldrevne vannvarmer.

MERK: Dette produktet må settes opp på et flatt og rent sted, bakken må være fri for gjenstander og ting, også stener og kvister.

MERK: Gress eller annen vegetasjon under produktet vil dø og kan forårsake lukt og slim, vi anbefaler derfor at alt gress fjernes fra det utvalgte stedet. Unngå å sette enheten over eller ved siden av områder som er utsatt for aggressive plante- og ugressarter som kan skade enheten når de vokser.

MERK: Dette produktet må plasseres i direkte sollys for å sikre best mulig ytelse.

MERK: Tegningene er kun for illustrasjonsformål. De viser ikke nødvendigvis det faktiske produktet. Ikke i målestokk.

SPESIFIKASJONER

Overflate (m ²)	1,88
Lengde (m)	1,71
Bredde (m)	1,1
Maks. trykk (Psi)	10
Materiale	PVC
Kanalsystem	S-kanal
Installasjon	På plen/På flate
Karakteristikk	50-100 % av bassengets overflate (øker temperaturen i bassenget med om lag 3-5°C (5-9°F)) avhengig av værforholdene

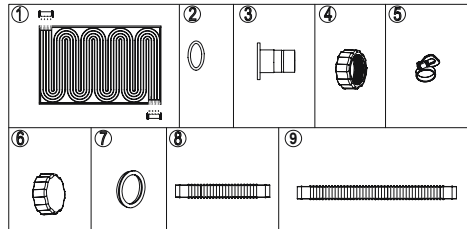

NR.	BESKRIVELSE	ANT.
1	Varmepanel	1
2	O-ring (Φ24 mm)	4
3	Slangeadapter	4
4	Adaptermutter	4
5	Slangeklemmer	4
6	Adapterhette	2
7	O-ring (Φ56 mm)	4
8	Slange (Φ32 mm x 2 m)	1
9	Slange (Φ32 mm x 3 m)	1

SOLDREVET VANNVARMEMATTE FOR BESTWAY-BASSENGER

Antall soldrevne varmematter anbefalt for større bassenger. Basert på 8 timers soleksponering per dag; oppvarmingsresultatet variere avhengig av været og omgivelsene, og om bassenget er tildekt om natten eller ikke.

VEDLIKEHOLD

FORSIKTIG: DU MÅ SØRGE FOR SANDFILTERET ER FRAKOBLET FØR VEDLIKEHOLDSARBEID BEGYNNER ELLERS ER DET EN ALVORLIG RISIKO FOR SKADE ELLER DØD.

- 1) Plugg ut sandfilteret.
- 2) Løsne alle slangeklemmer.
- 3) Fjern silene fra innsiden av bassenget. Bytt ut silene med blindplugg i bassengets inntaks- og utføpsventiler. (Eller lukk koblingsventil A.)
- 4) Rengjør panelene forsiktig med en hageslange.

OPPBEVARING

- 1) Koble fra filterpumpen eller sandfilteret.
- 2) Følg instruksjonene som tidligere beskriver å stoppe vanntilførselen til filterpumpen eller sandfilteret.
- 3) Koble fra alle slanger.
- 4) Tørk alle komponentene grundig.
- 5) Rull sammen alle panelene.
- 6) Oppbevar produktet på et tørt sted utilgjengelig for barn.

BRUKSANVISNING SOLUPPVÄRMD VATTENVÄRMARE

VARNING

LÄS OCH FÖLJ ALLA INSTRUKTIONER

VARNING - FÖR ATT MINSKA RISK FÖR SKADOR, låt inte barn använda denna produkt om de inte noggrant övervakas hela tiden.

FÖRSIKTIGHET - Denna produkt får enbart användas med lagringsbara pooler. Använd inte med permanent installerade pooler. En lagringsbar pool är konstruerad så att den även kan tas isär för förvaring och lätt monteras tillbaka till sin ursprungliga form. En permanent installerad pool är konstruerad i eller på marken eller i en byggnad, så att den inte lätt kan tas isär innan förvaring.

FÖRSIKTIGHET- Rör inte panelens yta när enheten är i gång då du kan skadas. **OBS:** Förbjudet att sitta, stå eller hoppa på produkten.

OBS: Väderförhållanden kan påverka prestandan och livslängden på din soldrivna vattenvärmare.

OBS: Produkten måste ställas upp på en plan och ren plats och marken måste rensas från alla föremål och skräp inklusive stenar och kvistar.

OBS: Gräs eller annan vegetation under produkten kommer att dö och kan orsaka lukt och utveckla slem. Vi rekommenderar därför att ta bort allt gräs från den utvalda platsen. Undvik att placera enheten bredvid områden med aggressiva växt- och ogräsarter eftersom dessa kan skada produkten när de växer.

OBS: Produkten måste placeras i direkt solljus för att säkerställa korrekt prestanda.

OBS: Bilderna är endast avsedda som förklaring. De kan skilja sig från den faktiska produkten. Inte skalenliga.

SPECIFIKATIONER

Yta (m ²)	1,88
Längd (m)	1,71
Bredd (m)	1,1
Maxtryck (Psi)	10
Material	PVC
Kanalsystem	S-kanaler
Installation	På gräsmatta/på plan mark
Karaktäristika	50-100 % av poolens yta (ökar vattnets badtemperatur med ca 3-5°C (5-9°F)) beroende på väderförhållanden

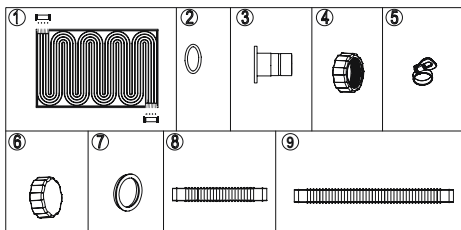

NR.	BESKRIVNING	ANTAL
1	Värmepanel	1
2	O-ring (Φ24 mm)	4
3	Slangadapter	4
4	Adaptermutter	4
5	Slangklämmor	4
6	Adapterlock	2
7	O-ring (Φ56 mm)	4
8	Slang (Φ32 mm x 2 m)	1
9	Slang (Φ32 mm x 3 m)	1

ANTAL SOLVÄRMARMATTOR FÖR BESTWAY-POOLER

Antal rekommenderade solfångarmattor för större pooler. Baserat på 8 soltimmars exponering per dag, uppvärmningsprestanda varierar beroende på väder och omgivningsförhållanden, och om poolen är täckt eller inte på natten.

UNDERHÅLL

FÖRSIKTIGHET: ALLVARLIG RISK FÖR SKADA ELLER DÖD: SÄKERSTÄLL ATT SANDFILTER ÄR URKOPPLADE OCH STRÖMLÖSA INNAN SERVICE PÅBÖRJAS.

- 1) Koppla ur sandfiltret.
- 2) Lossa alla slangklämmor.
- 3) Avlägsna skräpfiltern från poolens insida. Ersätt skräpfiltern med propparna i poolens inlopps- och utloppsventiler (eller stäng anslutningsventil A).
- 4) Rengör försiktigt panelerna med en trädgårdsslang.

FÖRVARING

- 1) Koppla ur filterpump eller sandfilter.
- 2) Följ tidigare beskrivna instruktioner för att förhindra att vattnet rinner till filterpumpen eller sandfiltret.
- 3) Dra loss alla slangar.
- 4) Torka alla komponenter ordentligt.
- 5) Rulla ihop alla paneler.
- 6) Lagra produkten på torr och varm plats utom räckhåll för barn.

AURINKOKÄYTTÖINEN VEDENLÄMMITIN KÄYTTÖOPAS

VAROITUS

LUE JA NOUDATA KAIKKIA OHJEITA. VAROITUS-LOUKKAANTUMISRISKIN VÄHENTÄMISEKSI älä anna lasten käyttää tätä tuotetta ilman aikuisen jatkuvaa valvontaa.

VARO- Tämä tuote on tarkoitettu käytettäväksi vain varastossa säilytettävien altaiden kanssa. Älä käytä kiinteästi asennettujen altaiden kanssa. Varastossa säilytettävä allas on rakennettu siten, että sen saa kätevästi purettua säilytyksen ajaksi ja koottua jälleen entiselleen. Kiinteästi asennettu allas on rakennettu maan sisään, maan pinnalle tai rakennuksen sisätiloihin siten, että sitä ei voi helposti purkaa säilytystä varten.

VARO- Älä kosketa paneelin pintaa laitteen ollessa käynnissä. Saatat loukkaantua.

HUOMAA: Älä istu, seiso ja hypi tuotteen päällä.

HUOMAA: Ilmasto ja sää voivat vaikuttaa aurinkokäyttöisen vedenlämmittimen toimintaan ja käyttöikään.

HUOMAA: Tämän tuotteen asennus on tehtävä tasaisella ja puhtaalla alustalla. Maan pinta on puhdistettava kaikista esineistä ja roskista (mukaan lukien kivet ja oksat).

HUOMAA: Tuotteen alle jäävä nurmikko ja muut kasvit kuolevat ja voivat aiheuttaa hajuhaittoja. Kuolleista kasveista voi muodostua limaa. Suosittelemme tämän vuoksi kaiken nurmen ja ruohikon poistamista valitusta paikasta. Vältä sijoittamasta tuotetta sellaisiin paikkoihin, joissa kasvaa voimakkaasti leviäviä rikkakasveja tai muita kasveja, tai tällaisten alueiden läheisyyteen, sillä aggressiivisesti leviävät kasvit voivat kasvaessaan vahingoittaa tuotetta.

HUOMAA: Tuote on asianmukaisen toiminnan takaamiseksi sijoitettava suoraan auringonvaloon.

HUOMAA: Piirustukset vain viitteeksi.

Eivät välttämättä vastaa todellista tuotetta. Eivät ole mittakaavassa.

TEKNISET TIEDOT

Pinta (m ²)	1,88
Pituus (m)	1,71
Leveys (m)	1,1
Maks. paine (Psi)	10
Materiaali	PVC
Kanavajärjestelmä	S-kanava
Asennus	Nurmikolle/Tasaiselle
Ominaisuudet	50–100 % uima-altaan pinnasta (nostaa uima-altaan veden lämpötilaa noin 3–5 °C (5–9 °F)) vallitsevasta säästä riippuen

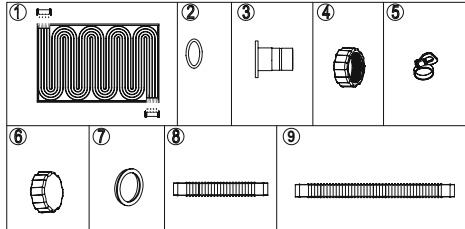

Nro.	KUVAUS	MÄÄRÄ
1	Lämmityspaneeli	1
2	O-rengas (Φ24 mm)	4
3	Letkun sovitin	4
4	Sovittinmutteri	4
5	Letkunkiristimet	4
6	Sovittimen korkki	2
7	O-rengas (Φ56 mm)	4
8	Letku (Φ32 mm x 2 m)	1
9	Letku (Φ32 mm x 3 m)	1

AURINKOKÄYTTÖISTEN LÄMMITINMATTOJEN SUOSITELTU MÄÄRÄ BESTWAY-ALTAILLE

Aurinkokäyttöisten lämmitinmattojen suositeltu määrä isommille altaille. Perustuu 8 tuntiin auringonpaistetta päivässä; lämmitysteho vaihtelee ja osien vaikuttavat vallitseva sää ja ympäristön olosuhteet sekä se, onko allas peitetty yöllä vai ei.

KUNNOSSAPITO

VAROITUS: VARMISTA, ETTÄ HIEKKASUODATIN ON IRROTETTU SÄHKÖVIRRASTA ENNEN HUOLTOTOIMENPITEIDEN ALOITTAMISTA. MUUSSA TAPAUKSESSA ON OLEMASSA VAKAVAN LOUKKAANTUMISEN TAI KOLEMAMAN RISKI.

- 1) Irrota hiekkasuodatin sähkövirrasta.
- 2) Irrota kaikki letkunkiristimet.
- 3) Poista uima-altaan sisäpuolen roskasuodattimet. Korvaa tulo- ja poistoventtiilien roskasuodattimet tulipilla. (Tai sulje liitosventtiili A.)
- 4) Puhdista paneelit huolellisesti puutarhaletkulla.

VARASTOINTI

- 1) Irrota suodatinpumppu tai hiekkasuodatin sähkövirrasta.
- 2) Noudata tämän käyttöohjeen aiempia ohjeita siitä, miten lopettaa veden virtaus suodatinpumppuun tai hiekkasuodattimeen.
- 3) Irrota kaikki letkut.
- 4) Kuivaa kaikki osat huolellisesti.
- 5) Rullaa kaikki paneelit.
- 6) Säilytä tuotetta kuivassa ja lämpimässä paikassa pois lasten ulottuvilta.

NÁVOD NA POUŽITIE SOLÁRNEHO OHRIEVAČA VODY

VÝSTRAHA

PREČÍTAJTE SI VŠETKY POKYNY A DODRŽUJTE ICH

VÝSTRAHA: NA OBMEDZENIE

RIZIKA PORANENIA Nedovoľte deťom používať tento výrobok, pokiaľ nie sú neustále pod dozorom.

POZOR - Tento výrobok je určený na použitie iba so skladacími bazénmi. Nepoužívajte ho pre trvalo nainštalované bazény. Skladacie bazény sú vyrobené tak, aby sa dali jednoducho demontovať na uskladnenie a znovu postaviť do pôvodného stavu. Trvalo nainštalované bazény sa umiestňujú na zem či do zeme alebo do budov a nedajú sa jednoducho demontovať na uskladnenie.

POZOR - Nedotýkajte sa povrchu panelu, pokiaľ je sa výrobok používa. Môžete sa poraniť.

POZNÁMKA: Na výrobok si nesadajte, nestojte na ňom ani naň neskáčte.

POZNÁMKA: Poveternostné podmienky môžu mať vplyv na výkon a životnosť solárneho ohrievača bazéna.

POZNÁMKA: Tento výrobok je treba umiestniť na ploché a čisté miesto, z plochy je treba odstrániť všetky predmety a nečistoty, vrátane kameňov a vetvičiek.

POZNÁMKA: Tráva a ostatná vegetácia pod výrobkom odumrú a môže to spôsobiť zápach či vytvorenie slizu. Preto odporúčame z vybraného miesta odstrániť všetku trávu. Položku neumiestňuje na miesta ani do blízkosti agresívnych či rýchlo rastúcich rastlín, pretože by položku mohli poškodiť.

POZNÁMKA: Tento výrobok je treba umiestniť na priame slnečné svetlo, aby sa zabezpečilo riadne fungovanie.

POZNÁMKA: Nákrasy slúžia iba na ilustráciu. Nejedná sa o skutočný výrobok. Nie sú v mierke.

ŠPECIFIKÁCIE

Plocha (m ²)	1,88
Dĺžka (m)	1,71
Šírka (m)	1,1
Max. tlak (Psi)	10
Materiál	PVC
Systém kanálov	Kanáľ S
Inštalácia	Na trávnik/Na zem
Charakteristiky	50-100 % plochy bazéna (zvyšuje teplotu vody v bazéne o približne 3-5°C (5-9°F)) V závislosti na počasí

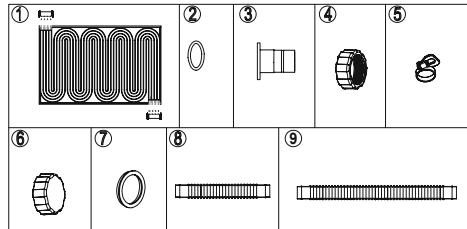

Č.	POPIS	POČET
1	Ohrievací panel	1
2	Kružok O (Φ 24 mm)	4
3	Adaptér hadice	4
4	Matka adaptéra	4
5	Svorky hadice	4
6	Kryt adaptéra	2
7	Kružok O (Φ 56 mm)	4
8	Hadica (Φ 32 mm x 2 m)	1
9	Hadica (Φ 32 mm x 3 m)	1

MNOŽSTVÍ SOLÁRNYCH PANELOV OHRIEVAČA PRE BAZÉNY BESTWAY

Počet solárnych panelov ohrievača pre väčšie bazény. Na základe 8 hodín slnečného svitu denne; výkon ohrievania sa líši v závislosti na počasí a podmienkach prostredia a na tom, či je bazén v noci zakrytý či nie.

ÚDRŽBA

POZOR: PRED ZAHÁJENÍM ÚDRŽBY SKONTROLUJTE, ČI JE PIESKOVÝ FILTER ODPOJENÝ, INAK HROZÍ VÁŽNE RIZIKO PORANENIA ČI SMRTI.

- 1) Vytiahnite zástrčku pieskového filtra.
- 2) Uvoľnite všetky svorky hadíc.
- 3) Odstráňte sieťka na nečistoty zvnútra bazéna. Do napúšťacieho a vypúšťacieho ventilu vráťte sieťka na nečistoty so zátkami. (Alebo zatvorte spojovací ventil A.)
- 4) Panely starostlivo očistite s pomocou záhradnej hadice.

SKLADOVANIE

- 1) Vypnite filtračné čerpadlo alebo pieskový filter zo zásuvky.
- 2) Dodržujte hore uvedené pokyny na zastavenie prítoku vody do filtračného čerpadla alebo pieskového filtra.
- 3) Odpojte všetky hadice.
- 4) Starostlivo osušte všetky komponenty.
- 5) Zrolujte všetky panely.
- 6) Výrobok skladujte na suchom, teplom mieste mimo dosah detí.

INSTRUKCJA OBSŁUGI PANELU SŁONECZNEGO DO PODGRZEWANIA WODY

OSTRZEŻENIE:

PRZECZYTAJ INSTRUKCJĘ I ZASTOSUJ SIĘ DO JEJ ZALECEŃ.
OSTRZEŻENIE: ŻEBY OGRANICZYĆ RYZYKO URAZÓW, nie pozwalaj dzieciom na korzystanie z produktu, chyba że będą przez cały czas ściśle nadzorowane.

OSTROŻNIE: produkt jest przeznaczony do użytku wyłącznie z basenami nadającymi się do przechowywania. Nie używaj produktu z basenami stałymi. Baseny przystosowane do przechowywania są skonstruowane w sposób umożliwiający demontaż na czas przechowywania i ponowny montaż. Baseny stałe są wbudowane w podłoże lub zbudowane na podłożu lub wewnątrz budynku w sposób, który uniemożliwia demontaż w celu przechowywania.

OSTROŻNIE: nie dotykaj powierzchni panelu, kiedy urządzenie pracuje, ponieważ grozi to urazami.

UWAGA: nie siadaj i nie stawaj na produkcie ani nie skacz po nim.

UWAGA: warunki pogodowe mogą wpływać na wydajność i żywotność panelu słonecznego do podgrzewania wody.

UWAGA: ustaw produkt na płaskim i czystym podłożu oczyszczonym z wszelkich przedmiotów i odpadów, w tym kamieni oraz gałęzi.

UWAGA: trawa i inne rośliny znajdujące się pod produktem zgniją i mogą powodować nieprzyjemne zapachy oraz powstanie śluzu, dlatego zalecamy usunięcie trawy z miejsca ustawienia panelu. Unikaj umieszczania produktu w pobliżu obszarów zagrożonych działaniem roślin agresywnych i chwastów, ponieważ rosnąc, rośliny te mogą uszkadzać produkt.

UWAGA: aby zapewnić prawidłowe działanie, ustaw produkt w miejscu bezpośrednio nasłonecznionym.

UWAGA: rysunki mają charakter wyłącznie poglądowy. Mogą nie odzwierciedlać rzeczywistego wyglądu produktu i nie zostały wykonane w skali.

SPECYFIKACJE

Powierzchnia (m ²)	1,88
Długość (m)	1,71
Szerokość (m)	1,1
Maks. ciśnienie (psi)	10
Materiał	PVC
System kanałów	S-channel
Instalacja	Na trawniku/na płasko
Charakterystyka	50–100% powierzchni basenu (podnosi temperaturę wody w basenie o ok. 3–5°C (5–9°F) w zależności od warunków pogodowych)

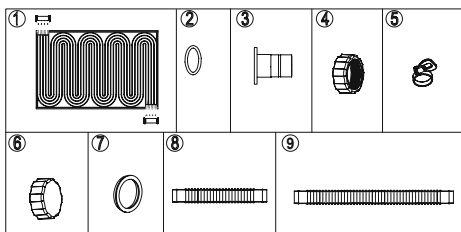

NR	OPIS	IŁOŚĆ
1	Panel grzewczy	1
2	O-ring (Φ24 mm)	4
3	Adapter węży	4
4	Nakrętka adaptera	4
5	Zaciski węży	4
6	Nasadka adaptera	2
7	O-ring (Φ56 mm)	4
8	Wąż (Φ32 mm x 2 m)	1
9	Wąż (Φ32 mm x 3 m)	1

LICZBA MAT SŁONECZNYCH W ZALEŻNOŚCI OD RODZAJU BASENU BESTWAY

Liczba mat słonecznych zalecana dla większych basenów. Dane dotyczą 8 godzin wystawienia na działanie promieni słonecznych w ciągu dnia. Wydajność grzewcza zależy od warunków pogodowych i otoczenia, a także ewentualnego przykrywania basenu na noc.

KONSERWACJA

UWAGA: PRZED PRZYSTĄPIENIEM DO JAKICHKOLWIEK PRAC KONSERWACYJNYCH KONIECZNIE UPEWNIJ SIĘ, ŻE FILTR PIASKOWY JEST ODŁĄCZONY. W PRZECIWNYM RAZIE NARAŻASZ SIĘ NA POWAŻNE RYZYKO URAZÓW LUB NAWET ŚMIERCI.

- 1) Odłącz filtr piaskowy.
- 2) Poluzuj wszystkie zaciski węży.
- 3) Usuń filtry siatkowe z wnętrza basenu. Zastąp filtry siatkowe we wlewie i odpływie basenu korkami. (Lub zamknij zawór łączący A.)
- 4) Ostrożnie czyść panele węzłem ogrodowym.

PRZECHOWYWANIE

- 1) Odłącz pompę filtrującą lub filtr piaskowy.
- 2) Postępuj zgodnie z wcześniejszymi instrukcjami w celu zatrzymania dopływu wody do pompy filtrującej lub filtra piaskowego.
- 3) Odłącz wszystkie węże.
- 4) Dokładnie osusz wszystkie elementy.
- 5) Zwiń wszystkie panele.
- 6) Produkt przechowuj w suchym, ciepłym miejscu niedostępnym dla dzieci.

NAPELEMES VÍZMELEGÍTŐ HASZNÁLATI ÚTMUTATÓJA

FIGYELMEZTETÉS

MINDEN UTASÍTÁST OLVASSON EL ÉS TARTSA BE AZ AZOKBAN FOGLALTAKAT FIGYELMEZTETÉS – A SÉRÜLÉS VESZÉLYÉNEK CSÖKKENTÉSE

ÉRDEKÉBE ne hagyja, hogy a gyermekek folyamatos, közvetlen felügyelet nélkül használják a terméket.

VIGYÁZAT – Ez a termék csak tárolható medencékkel használható. Ne használja állandó telepítésű medencékkel. A tárolható medencék úgy készülnek, hogy tárolás céljából szét lehessen őket szerelni, majd újra össze lehessen őket szerelni eredeti állapotukba. Az állandó telepítésű medencék tárolásra nem szétszerelhető módon vannak a talajba beépítve, vagy a talajszint fölött felépítve.

VIGYÁZAT – Működés közben ne érintse meg a panel felületét, mert megsértheti magát.

MEGJEGYZÉS: Ne üljön, ne álljon, illetve ne ugráljon a terméken.

MEGJEGYZÉS: Az időjárás körülmények befolyásolhatják az Ön medencei szolár vízmelegítőjének élettartamát.

MEGJEGYZÉS: A terméket sík helyen kell felállítani, és a talajnak minden tárgytól és törmeléktől (pl. kövek és ágak) mentesnek kell lennie.

MEGJEGYZÉS: A termék alatti fű vagy egyéb növények szag és nyálka képződése mellett el fognak pusztulni, ezért tanácsos a fűvet eltávolítani a kiválasztott helyszín alól. Kerülje a termék agresszív növényeknek és gyomoknak kitett területeken vagy ilyen területek mellett való elhelyezését, mivel azok növekedésük közben tönkretelhetik a terméket.

MEGJEGYZÉS: A megfelelő teljesítmény érdekében a terméket közvetlen napsütésnek kitett helyre kell tenni.

MEGJEGYZÉS: Az ábrák csak illusztrációként szolgálnak. Az ábrák nem feltétlenül a vonatkozó terméket mutatják. Az ábrák nem méretarányosak.

MŰSZAKI ADATOK

Felület [m ²]	1,88
Hosszúság [m]	1,71
Szélesség [m]	1,1
Max. nyomás [psi]	10
Anyag	PVC
Csatomarendszer	S-csatorna
Összeszerelés	Fűvön/síkon
Jellemző	A medence felületének 50–100%-a (a medencevíz hőmérsékletét hozzávetőlegesen 3–5 °C-kal (5–9 °F) növeli) – az időjárás körülményektől függően

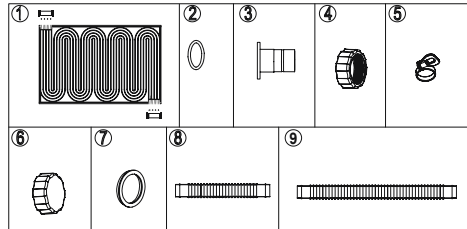

SZÁM	LEÍRÁS	MENNY.
1	Fűtőpanel	1
2	O gyűrű (Ø24 mm)	4
3	Tömlőadapter	4
4	Adapteranya	4
5	Tömlőszűrő bilincsek	4
6	Adaptersapka	2
7	O gyűrű (Ø56 mm)	4
8	Tömlő (Ø32 mm x 2 m)	1
9	Tömlő (Ø32 mm x 3 m)	1

SZOLÁR VÍZMELEGÍTŐ-SZŐNYEG MENNYISÉGE BESTWAY MEDENCÉKHEZ

A szolár vízmelegítő-szőnyegek nagyobb medencék esetén ajánlott száma. Napi 8 óra napsütés mellett; a fűtési teljesítmény az időjárás és környezeti körülményektől, illetve a medence éjszakai letakarásától vagy le nem takarásától függően eltérő lehet.

KARBANTARTÁS

VIGYÁZAT: A KARBANTARTÁSI MUNKÁLATOK ELKEZDÉSE ELŐTT GYŐZDJÖN MEG ARRÓL, HOGY A HOMOKSZŰRŐ LE VAN VÁLASZTVA, ELLENKEZŐ ESETBEN SÚLYOS SÉRÜLÉS VAGY HALÁL KOCKÁZATA ÁLL FÖNN.

- Válassza le a homokszűrőt.
- Lazítsa meg az összes tömlőbilincset.
- Távolítsa el a törmelékcsűrőket a medence belsejéből. Távolítsa el a törmelékcsűrőket – eközben a záródugók legyenek behelyezve a medence bemeneti és kimeneti szelepeibe. (Vagy zárja el az „A” csatlakozószelepet.)
- Kerti slaggal óvatosan tisztítsa meg a paneleket.

TÁROLÁS

- Válassza le a szűrőszivattyút vagy homokszűrőt.
- A víz szűrőszivattyúból vagy homokszűrőből való áramlásának megakadályozása érdekében a korábban említettek szerint kövesse az útmutatásokat.
- Válassza le az összes tömlőt.
- Alaposan szárítsa meg az összes tartozékot.
- Göngyölje fel az összes panelt.
- Tárolja a terméket száraz, meleg, gyermekektől távol eső helyen.

SAULES ŪDENS SILDĪTĀJA ĪPAŠNIEKA ROKASGRĀMATA

BRĪDINĀJUMS

IZLASIET UN IEVĒROJIET VISAS INSTRUKCIJAS

BRĪDINĀJUMS, LAI SAMAZINĀTU

RISIKU SAVAINOJUMI neļaujiet šo produktu izmantot bērniem, ja vien viņi netiek rūpīgi uzraudzīti.

UZMANĪBU - Šis produkts paredzēts lietošanai tikai kopā ar saliekamiem baseiniem. Nelietojiet ar pastāvīgi uzstādītiem baseiniem. Saliekams baseins ir konstruēts tā, ka to var jebkurā laikā izjaukt uzglabāšanai un atkārtoti salikt tā sākotnējā stāvoklī. Pastāvīgi uzstādīts baseins ir iebūvēts zemē, virs zemes vai ēkā un to nevar jebkurā laikā izjaukt uzglabāšanai.

UZMANĪBU - Neaiztieciat paneļa virsmu produkta darbības laikā, jo jūs varat savainoties.

PIEZĪME: Nesēdīet, nestāviet vai nelēkājiet uz šī produkta.

PIEZĪME: Laika apstākļi var ietekmēt saules enerģijas sniegumu un dzīves ilgumu.

PIEZĪME: Produkts jāuzstāda uz plakanas un tīras virsmas; zeme jāattīra no visiem priekšmetiem un gružiem, tai skaitā akmeņiem un zariem.

PIEZĪME: Zāle vai cita veģetācija, kas atradīsies zem preces, iznīks un var izraisīt smaku vai gļotu rašanos, tāpēc mēs iesakām izvēlēto vietu pilnībā atbrīvot no zāles. Nenovietojiet precī virs vai blakus vietām, kurās aug agresīvas augu un nezāļu sugas, jo tās augot var bojāt precī.

PIEZĪME: Produkts jānovieto tiešos saules staros, lai nodrošinātu pareizu darbību.

PIEZĪME: Zīmējumi izmantoti tikai ilustratīvos nolūkos. Var neatpoguļot faktisko precī. Neatbilst mērogam.

SPECIFIKĀCIJAS

Virsmas (m ²)	1,88
Garums (m)	1,71
Platums (m)	1,1
Maksimālais spiediens (psi)	10
Materiāls	PVC
Kaņālu sistēma	S veida kanāls
Uzstādīšana	Uz zāliena/Uz plakanas virsmas
Raksturojums	50-100% no peldbaseina virsmas (palielina peldbaseina ūdens temperatūru par apmēram 3-5°C (5-9°F)) Atkarībā no ūdens stāvokļa

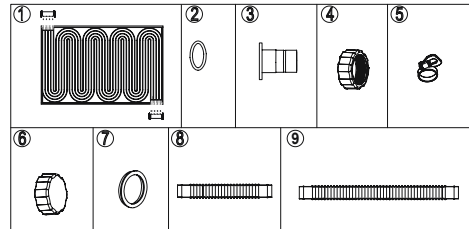

NR.	APRAKSTS	SKAITS.
1	Sildītāja panelis	1
2	O gredzens (Φ24 mm)	4
3	Šļūtenes adapteris	4
4	Adaptera uzgrieznis	4
5	Šļūtenes skavas	4
6	Adaptera vāciņš	2
7	O gredzens (Φ56 mm)	4
8	Šļūtene (Φ32 mm x 2 m)	1
9	Šļūtene (Φ32 mm x 3 m)	1

SAULES SILDĪTĀJA PAKLĀJIŅU DAUDZUMS BESTWAY BASEINIEM

Ieteicamais saules sildītāju paklājiņu skaits lielākiem baseiniem. Balstoties uz 8 stundu saules spīdēšanu katru dienu; apsildes sniegums atšķiras atkarībā no laika apstākļiem un vides, kā arī no tā vai baseins ir aplāts naktī.

TEHNISKĀ APKOPE

UZMANĪBU: JUMS JĀPĀRLIECINĀS, KA PIRMS JEBKĀDAS APKOPES VEIKŠANAS SMILŽU PUMPIŠ IR ATVIENOTS, LAI IZVAIRĪTOS NO NOPIETNA IEVAINOJUMA VAI NĀVES RISKA.

- 1) Atvienojiet smilšu filtru.
- 2) Atskrūvējiet visas šļūtenes skavas.
- 3) Noņemiet gružu filtrus no baseina iekšpusē. Nomainiet gružu filtrus ar aizbāžņiem baseina iekšpusē un izplūdes vārstos. (Vai arī aizveriet savienojumu vārstus A.)
- 4) Uzmaniģi noīrtiet paneļus, izmantojot dārza šļūteni.

UZGLABĀŠANA

- 1) Atvienojiet filtra pumpi vai smilšu filtru.
- 2) Ievērojiet iepriekš minētās instrukcijas, lai pārtrauktu ūdens plūsmu uz filtra pumpi vai smilšu filtru.
- 3) Atvienojiet visas šļūtenes.
- 4) Pilnībā izžāvējiet visas detaļas.
- 5) Sarullējiet visus paneļus.
- 6) Uzglabājiet precī sausā, siltā vietā, kur tai nevar piekļūt bērni.

SAULĖS ENERGIJA VAROMO VANDENS ŠILDYTUVO NAUDOTOJO VADOVAS

PERSPĖJIMAS PERSKAITYKITE VISAS INSTRUKCIJAS IR JOMIS VADOVAUKITĖS PERSPĖJIMAS, SIEKIANČI IŠVENGTI SUSIŽALOJIMO PAVOJAUS:

neleiskite vaikams naudotis gaminiu, nebent jie būtų griežtai prižiūrimi.

ĮSPĖJIMAS - Šis gaminys naudojamas tik su surenkamais baseiniais.

Nenaudokite visam laikui įrengtuose baseinuose. Surenkamas baseinas yra sukonstruotas taip, kad galėtumėte be vargo išardyti ir laikyti bei iš naujo surinkti. Ilgam įrengtas baseinas montuojamas į žemę arba ant jos, arba pastatų viduje, tokiu būdu, kad negalėtų būti greitai išrenkamas padėti laikyti.

ĮSPĖJIMAS - Nelieskite skydelio paviršiaus, kai gaminys įjungtas, kadangi galite susižeisti.

PASTABA: nesisėskite, nestovėkite ir nešokinėkite ant gaminių.

PASTABA: oro sąlygos gali paveikti jūsų saulės energija varomo vandens šildytuvo veikimą ir naudojimo laiką.

PASTABA: šį gaminių reikia surinkti ant lygaus ir švaraus paviršiaus, ant kurio negali būti jokių objektų ar nuolaužų, įskaitant akmenis ir šakeles.

PASTABA: žolė ir kitokia augmenija, esanti po gaminiu, nuvyti, ir dėl to gali atsirasti kvapas bei dumblas, tad rekomenduojame prieš pasirenkant vietą pašalinti visas žoles. Venkite statyti gaminių vietose, kuriose veisiasi piktžolės ir kitokios žolės, galinčios sugadinti gaminį.

PASTABA: šis gaminys turi būti įrengtas tiesioginėje saulės šviesoje, kad būtų užtikrintas tinkamas jo veikimas.

PASTABA: paveikslėliai skirti tik iliustruoti. Jie gali neatspindėti faktinio gaminio. Neatitinka realaus mastelio.

SPECIFIKACIJOS

Paviršius (m ²)	1,88
Ilgis (m)	1,71
Plotis (m)	1,1
Didž. spaudimas (psi)	10
Medžiaga	PVC
Kamerų sistema	S formos kanalas
Surinkimas	Ant vejos / ant lygaus paviršiaus
Charakteristika	50–100 proc. baseino paviršiaus (baseino vandens temperatūra padidinama maždaug 3–5°C (5–9°F)), priklausomai nuo oro sąlygų

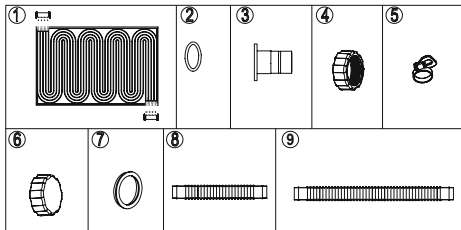

NR.	APRAŠYMAS	KIEKIS
1	Šildytuvo skydas	1
2	O formos žiedas (Φ 24 mm)	4
3	Žarnos adapteris	4
4	Adapterio veržlė	4
5	Žarnos apkabos	4
6	Adapterio gaubtuvėlis	2
7	O formos žiedas (Φ 56 mm)	4
8	Žarna (Φ 32 mm x 2 m)	1
9	Žarna (Φ 32 mm x 3 m)	1

SAULĖS ENERGIJA VAROMO ŠILDYTUVO KILIMĖLIŲ KIEKIS „BESTWAY“ BASAINAMS

Saulės energija varomų šildytuvo kilimėlių skaičius didesniems baseinams. Esant 8 val. saulėkaitos per dieną; šildymo efektyvumas skiriasi priklausomai nuo vandens ir aplinkos sąlygų, taip pat nuo to, ar baseinas yra dengiamas per naktį.

PRIEŽIŪRA

PERSPĖJIMAS: PRIEŠ ATLIKdami PRIEŽIŪROS DARBUS ĮSITIKINKITE, KAD SMĖLIO FILTRAS BŪTŲ IŠJUNGTAS, KITAIP GALITE SUNKIAI SUSIŽALOTI ARBA NET MIRTI.

- 1) Atjunkite smėlio filtrą.
- 2) Atlaisvinkite visus žarnos spaustukus.
- 3) Nuimkite nuosėdų tinklelius, esančius baseino viduje. Pakeiskite nešvarumų filtrus su kamščiais baseino įleidimo ir išleidimo vožtuvuose (arba uždarykite prijungimo vožtuvą A).
- 4) Atsargiai nuvalykite skydelius sodo žarna.

SAUGOJIMAS

- 1) Atjunkite filtravimo siurbį arba smėlio filtrą.
- 2) Laikykitės anksčiau nurodytų instrukcijų, kad sustabdytumėte vandens srovę į filtro siurbį arba smėlio filtrą.
- 3) Atjunkite visas žarnas.
- 4) Kruopščiai nusausinkite visas dalis.
- 5) Suvyniokite visas plokštes.
- 6) Laikykite produktą sausoje, šiltoje, vaikams nepasiekiamoje vietoje.

NAVODILA ZA UPORABO SOLARNEGA GRELNIKA VODE

OPOZORILO

PROŠIMO, PREBERITE IN UPOŠTEVAJTE VSA NAVODILA. OPOZORILO – ŽARADI ZMANJŠANJA TVEGANJA POŠKODB, otrokom dovolite uporabo tega izdelka le pod stalnim nadzorom odrasle osebe v neposredni bližini.

POZOR - Ta izdelek je namenjen izključno za uporabo z montažnimi bazeni. Črpalke ne uporabljajte na bazenih, ki so trajno nameščeni. Zložljivi bazeni so narejeni, tako da jih je mogoče takoj razstaviti in shraniti ter ponovno sestaviti v izvorno obliko. Trajno nameščeni bazeni pa so vgrajeni v tla ali postavljeni na površino tal ali pa v stavbi in jih kot takšne ni mogoče razstaviti in shraniti.

POZOR – Ne dotikajte se površine panela, ko izdelek deluje, saj obstaja nevarnost poškodbe.

OPOMBA: Na izdelku ne smete sedeti, stati ali po njem skakati.

OPOMBA: Vremenske razmere lahko vplivajo na delovanje in na življenjsko dobo vašega bazenskega solarnega grelna.

OPOMBA: Ta izdelek je treba postaviti na ravno in čisto mesto; na tleh ne sme biti nikakršnih predmetov ali drobcev, vključno s kamni in vejicami.

OPOMBA: Pod bazenom bo travnata površina ali drugo rastlinje uničeno in lahko povzroči vonjave ali sluz, zato je priporočljivo iz izbrane lokacije odstraniti vso travo. Izdelka ne nameščajte na ali zraven območij, kjer rastejo agresivne rastline in plevel, saj lahko te s svojo rastjo poškodujejo izdelek.

OPOMBA: Da bo izdelek pravilno deloval, ga morate namestiti na neposredno sončno svetlobo.

OPOMBA: Slike so namenjene zgolj za ponazoritev in ne odražajo nujno dejanskega izdelka. Slike niso v naravni velikosti.

SPECIFIKACIJE

Površina (m ²)	1,88
Dolžina (m)	1,71
Širina (m)	1,1
Največji dovoljeni tlak (Psi)	10
Material	PVC
Sistem kanalov	S-kanal
Sestavljanje	Na trato/na ravno površino
Značilnosti	50-100 % površine bazena (temperatura bazenske vode zviša za približno 3-5°C (5-9°F)), odvisno od vremenskih razmer

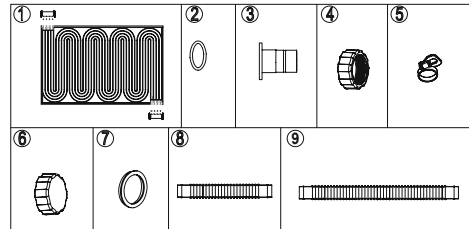

ŠT.	OPIS	KOLIČINA
1	Grelna plošča	1
2	O-obroč (Φ 24 mm)	4
3	Cevni vmesnik	4
4	Matica vmesnika	4
5	Objemke	4
6	Pokrov za vmesnik	2
7	O-obroč (Φ 56 mm)	4
8	Cev (Φ 32 mm x 2 m)	1
9	Cev (Φ 32 mm x 3 m)	1

ŠTEVILO SOLARNIH GRELNH BLAZIN ZA BAZENE BESTWAY

Priporočeno število solarnih grelnikov za večje bazene. Predvideno na podlagi 8-urne izpostavljenosti soncu dnevno; grelne zmogljivosti so odvisne od vremenskih razmer in od tega, ali je bazen ponoči prekrit s pokrivalom.

VZDRŽEVANJE

POZOR: PRED OPRAVLJANJEM VZDRŽEVALNIH DEL NA PEŠČENEM FILTRU SE PREPRIČAJTE, DA JE IZKLJUČENO NJEGOVO ELEKTRIČNO NAPAJANJE, SAJ LAHKO V NASPROTNEM PRIMERU PRIDE DO HUDIH POŠKODB ALI CELO SMRTI.

- 1) Izključite električno napajanje peščenega filtra.
- 2) Popustite vse cevne objemke.
- 3) Snemite filtra za nečistoče iz notranjosti bazena. Filtra za nečistoče nadomestite z mašlinima čepoma, ki ju vstavite v dovodni in odvodni ventil bazena. (Ali pa zaprite priključna ventila A.)
- 4) Temeljito očistite panele z vrtno cevjo.

SHRANJEVANJE

- 1) Iztaknite vtič filtrirne črpalke ali peščenega filtra iz električnega omrežja.
- 2) Sledite zgoraj opisanim navodilom, da ustavite dovod vode do filtrirne črpalke ali peščenega filtra.
- 3) Snemite vse cevi.
- 4) Temeljito osušite vse sestavne dele.
- 5) Vse panele zvijte v rolo.
- 6) Shranite izdelek v suhem in toplen prostoru zunaj dosega otrok.

GÜNEŞ ENERJİLİ SU ISITICISI KULLANICI EL KİTABI

UYARI

TÜM TALİMATLARI OKUYUN VE YERİNE GETİRİN

UYARI - YARALANMA RİSKİNİ

AZALTMAK İÇİN, her zaman yakından kontrol edilmedikleri sürece, çocukların bu ürünü kullanmalarına izin vermeyin.

DİKKAT- Bu ürün, sadece depolanabilir havuzlar ile kullanmak içindir. Kalıcı olarak yerleştirilmiş havuzlar ile kullanmayın. Portatif bir havuz, depolama amacıyla istenildiğinde demonte edilebilecek ve daha sonra yeniden monte edilebilecek şekilde üretilmiştir. Kalıcı havuzlar, zeminin içine, üzerine veya bina içine inşa edilirler ve depolama amacıyla demonte hale getirilmeleri mümkün değildir.

DİKKAT- Panel yüzeyine, ürün çalışırken dokunmayın, aksi taktirde yaralanabilirsiniz.

NOT: Bu ürün üzerine oturmayın, ayağa kalkmayın ya da atlamayın.

NOT: Hava koşulları, güneş enerjili su ısıtıcınızın performansını ve kullanım ömrünü olumsuz yönde etkileyebilir.

NOT: Bu ürünün kurulumu, düz ve temiz bir yere yapılmalıdır; zemin, taşlar ve dallar dahil tüm nesnelere ve pisliklerden temizlenmelidir.

NOT: Ürünün altındaki ot ya da diğer bitkiler, otlar ve kokulara ve balçık oluşmasına neden olabilir, bu nedenle seçilen yerden tüm otları kaldırmayı tavsiye ederiz. Ürünü, büyüdükleri zaman ürüne zarar verebileceklerinden, yabancı ve zararlı otlara eğilimi olan alanların yanına yerleştirmekten kaçının.

NOT: Bu ürün, doğru performansı sağlamak için doğrudan gün ışığına yerleştirilmelidir.

NOT: Çizimler yalnızca gösterim amaçlıdır. Gerçek ürünü tam olarak yansıtmayabilir. Ölçeksizdir.

TEKNİK ÖZELLİKLER

Yüzey (m ²)	1,88
Uzunluk (m)	1,71
Genişlik (m)	1,1
Maks. Basınc (Psi)	10
Malzeme	PVC
Kanal Sistemi	S-kanal
Kurulum	Çim Üzerine/Zemin Üzerine
Özellikler	Yüzme havuzu yüzeyinin %50-100'ü (Yüzme havuzunun sıcaklığını, hava durumuna göre yaklaşık 3-5°C (5-9°F)) artırır

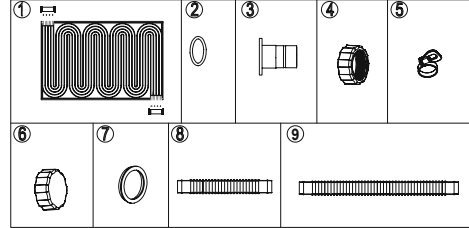

NO.	AÇIKLAMA	MKT.
1	Hararet Göstergesi	1
2	O-halkası (Φ24 mm)	4
3	Hortum Adaptörü	4
4	Adaptör Somunu	4
5	Hortum Keleççeleri	4
6	Adaptör Başlığı	2
7	O-halkası (Φ56 mm)	4
8	Hortum (Φ32 mm x 2 m)	1
9	Hortum (Φ32 mm x 3 m)	1

BESTWAY HAVUZLARI İÇİN GÜNEŞ ENERJİLİ ISITICI ALTLIK MİKTARI

Büyük havuzlar için birkaç adet güneş enerjili ısıtıcı altlığı kullanılması önerilir. Günde 8 saat güneş ışığına maruz kaldığından yola çıkarak; ısıtma performansı hava ve ortam koşullarına ve havuzun gece boyunca örtülü kalıp kalmamasına göre değişir.

BAKIM

DİKKAT: BAKIM İŞLEMLERİNDEN ÖNCE KUM FİLTRESİNİN FİŞİNİ MUTLAKA ÇEKİN, AKSİ TAKTİRDE AĞIR YARALANMA VEYA ÖLÜM TEHLİKESİ DOĞAR.

- 1) Kum filtresinin fişini çekin.
- 2) Tüm hortum keleççelerini gevşetin.
- 3) Pislik süzgeçlerini havuzun içinden çıkarın. Pislik süzgeçlerini, havuzun giriş ve çıkış valflerine tıpalara ile yerleştirin. (Ya da bağlantı valfini A kapatın.)
- 4) Panelleri bir bahçe hortumu ile dikkatlice temizleyin.

SAKLAMA

- 1) Filtre pompasını ya da kum filtresini çıkartın.
- 2) Filtre pompasına ya da kum filtresine doğru su akışını durdurmak için yukarıda ana hatlarıyla belirtildiği gibi talimatları takip edin.
- 3) Tüm hortumları sökün.
- 4) Tüm parçaları iyice kurulayın.
- 5) Tüm panelleri yuvarlayın.
- 6) Ürünü, çocukların erişemeyeceği, kuru ılık bir yerde muhafaza edin.

ÎNCĂLZITOR DE APĂ SOLAR MANUALUL UTILIZATORULUI

AVERTISMENT CITIȚI ȘI RESPECTAȚI TOATE INSTRUCȚIUNILE

AVERTISMENT - PENTRU A REDUCE RISCUL DE VĂTĂMARE, lăsați copii să utilizeze acest produs decât dacă sunt supravegheați atent în permanență.

ATENȚIE - Această pompă este destinată utilizării numai cu piscine care se pot depozita. A nu se folosi la piscine instalate permanent. O piscină demontabilă este construită astfel încât să poată fi demontată pentru depozitare și montată rapid la forma sa originală.

O piscină instalată permanent este construită în sau pe sol sau într-o clădire, astfel încât să nu poată fi demontată rapid pentru depozitare.

ATENȚIE - Nu atingeți suprafața panoului atunci când produsul funcționează sau vă puteți vătăma.

NOTĂ: Nu vă așezați, nu stați în picioare sau nu săriți pe acest produs.

NOTĂ: Condițiile atmosferice pot afecta performanța și durata de viață a dispozitivului dvs. de încălzire solară a apei.

NOTĂ: Acest produs trebuie instalat pe o suprafață plată și curată; terenul trebuie curățat de toate obiectele și reziduurile inclusiv de pietre și ramuri.

NOTĂ: Gazonul sau altă vegetație aflată sub piscină va muri și poate da naștere la mirosuri neplăcute și mâl, prin urmare recomandăm îndepărtarea ierbii din locul în care va fi amplasată piscina. Evitați poziționarea articolului peste zonele cu predispoziție de creștere agresivă a plantelor și buruienilor întrucât acestea pot deteriora articolul atunci când cresc.

NOTĂ: Acest produs trebuie amplasat cu expunere directă la lumină solară pentru a asigura performanța adecvată.

NOTĂ: Desenele au doar rol ilustrativ. Este posibil să nu redea produsul real. Nu sunt la scară.

SPECIFICAȚII

Suprafață (m ²)	1,88
Lungime (m)	1,71
Lățime (m)	1,1
Presiune max. (Psi)	10
Material	PVC
Sistem de canale	Canal-S
Instalare	Pe gazon/suprafață plată
Caracteristici	50-100% din suprafața piscinei (Crește temperaturile apei din piscină cu aproximativ 3-5°C (5-9°F)) În funcție de condițiile atmosferice

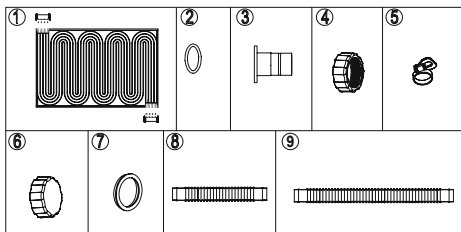

NR.	DESCRIERE	CANT.
1	Panou de încălzire	1
2	Inel de etanșare (Φ24 mm)	4
3	Adaptor furtun	4
4	Piuliță adaptor	4
5	Cleme furtun	4
6	Capac adaptor	2
7	Inel de etanșare (56 mm)	4
8	Furtun (Φ32 mm x 2 m)	1
9	Furtun (Φ32 mm x 3 m)	1

CANTITATE SALTELE ÎNCĂLZITOARE SOLARE PENTRU PISCINELE BESTWAY

Număr de saltele încălzitoare solare recomandate pentru piscinele mari. Pe baza a 8 ore de expunere la soare pe zi; performanța de încălzire variază în funcție de condițiile atmosferice și ambientale, și dacă piscina este acoperită noaptea.

ÎNȚREȚINERE

ATENȚIE: TREBUIE SĂ VĂ ASIGURAȚI CĂ POMPA CU FILTRU ESTE DECONECTATĂ ÎNAINTE DE ÎNȚREȚINERE SAU APARE RISCUL SEVER DE RĂNIRE SAU DECES.

- 1) Deconectați filtrul cu nisip.
- 2) Slăbiți toate clemele furtunului.
- 3) Scoateți filtrele pentru reziduuri din interiorul piscinei. Înlocuiți filtrele pentru reziduuri cu dopuri de astupare la robinetele de admisie și de ieșire ale piscinei. (Sau închideți robinetul de conexiune A.)
- 4) Curățați panourile cu atenție cu ajutorul unui furtun de grădină.

DEPOZITAREA

- 1) Deconectați pompa cu filtru sau filtrul cu nisip.
- 2) Urmați instrucțiunile descrise anterior pentru a opri apa să curgă către pompa cu filtru și de scoatere a cartușului pentru filtru.
- 3) Îndepărtați toate furtunurile.
- 4) Uscați atent toate componentele.
- 5) Rulați toate panourile.
- 6) Depozitați produsul într-un loc răcoros, uscat, departe de accesul copiilor.

РЪКОВОДСТВО НА ПОТРЕБИТЕЛЯ НА СЛЪНЧЕВ НАГРЕВАТЕЛ

ПРЕДУПРЕЖДЕНИЕ ПРОЧЕТЕТЕ И СПАЗВАЙТЕ ВСИЧКИ ИНСТРУКЦИИ ПРЕДУПРЕЖДЕНИЕ- ЗА ДА СЕ НАМАЛИ РИСКА ОТ НАРАНЯВАНЕ, НЕ

позволявайте на деца да използват този продукт, освен ако те не са под пряко наблюдение през цялото време.
ВНИМАНИЕ- Този продукт се използва единствено за разглобяеми басейни, които могат да се съхраняват. Да не се използва при постоянно вградени басейни. Басейните, които могат да бъдат съхранявани са слобяеми, те са проектирани за да бъдат разглобявани лесно за съхранение и да бъдат повторно сглобени в техния първоначален вид. Постоянните инсталирани басейни са построени вградени в земята или в сгради, и те не подлежат на разглобяване за складиране.

ВНИМАНИЕ- Не докосвайте повърхността на панела, когато продуктът работи или може да се нараните.

ЗАБЕЛЕЖКА: Не сядайте, стоите или скачайте върху този продукт.

ЗАБЕЛЕЖКА: Условието на водата могат да повлияят на функционирането и продължителността на живот на вашия слънчев нагревател на вода.

ЗАБЕЛЕЖКА: Този продукт трябва да бъде поставен върху плоска и чиста повърхност; земята трябва да бъде изчистена от всички предмети и отломки, включително камъни и клонки.

ЗАБЕЛЕЖКА: Тревата или другата растителност под продукта ще умре и може да предизвика образуването на тиня и миризми, следователно ние препоръчваме да отстраните изцяло тревата от избраното място. Избягвайте разполагането на артикула върху или в близост до райони, с агресивна растителност и различни видове плевелни, тъй като те могат да повредят артикула по време на своя растеж.

ЗАБЕЛЕЖКА: Този продукт трябва да бъде поставен на директна слънчева светлина, за да се гарантира правилното функциониране.

ЗАБЕЛЕЖКА: Изображенията са единствено с илюстративна цел. Възможно е те да не отразяват действителния продукт. Не са в мащабна скала.

СПЕЦИФИКАЦИИ

Повърхност (m ²)	1,88
Дължина (m)	1,71
Широчина (m)	1,1
Макс. налягане (Psi)	10
Материал	PVC
Система на позициониране	S-канал
Инсталация	На Ливада/Върху Плоска повърхност
Характеристики	50-100% от повърхността на плувния басейн (повишава температурата на водата на плувния басейн с около 3-5°C (5-9°F)) в зависимост от атмосферните условия

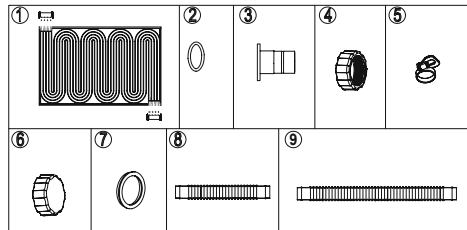

№	ОПИСАНИЕ	КОЛИЧЕСТВО
1	Нагревателен Панел	1
2	Пръстеновидно уплътнение (Ф24 mm)	4
3	Адаптер на Маркуч	4
4	Гайка на Адаптер	4
5	Скоби за Маркуч	4
6	Капачка на адаптер	2
7	Пръстеновидно уплътнение (Ф56 mm)	4
8	Маркуч (Ф32 mm x 2 m)	1
9	Маркуч (Ф32 mm x 3 m)	1

КОЛИЧЕСТВО КОЛЕКТОРИ НА СЛЪНЧЕВ НАГРЕВАТЕЛ ЗА БАСЕЙНИ BESTWAY

Брой колектори на слънчев нагревател, който се препоръчва за по-големи басейни. На базата на 8 часа на ден експозиция на слънце; нагревателната ефективност варира в зависимост от времето и условията на околната среда и дали басейн е покрит или не през нощта.

ПОДДРЪЖКА

ВНИМАНИЕ: ВИЕ ТРЯБВА ДА СЕ УВЕРИТЕ, ЧЕ ПЯСЪЧНИЯТ ФИЛТЪР Е ИЗКЛЮЧЕН ПРЕДИ ДА БЪДЕ ИЗВЪРШЕНА КАКВАТО И ДА Е ПОДДРЪЖКА, ТЪЙ КАТО СЪЩЕСТВУВА СЕРИОЗЕН РИСК ОТ НАРАНЯВАНЕ ИЛИ СМЪРТ.

- 1) Изключете пясъчния филтър.
- 2) Разхлабете всички скоби на маркучи.
- 3) Отстранете мембраните от вътрешната страна на басейна. Заменете мембраните със запушващи капачки във входния и изходния клапан на басейна. (затворете свързващия клапан А.)
- 4) Почистете панелите внимателно с градински маркуч.

СЪХРАНЕНИЕ

- 1) Изключете филтърната помпа или пясъчния филтър.
- 2) Следвайте инструкциите, изложени по-рано, за да спрете водния поток към филтърната помпа или пясъчния филтър.
- 3) Извадете всички маркучи.
- 4) Подсушете старателно всички компоненти.
- 5) Навийте всички панели.
- 6) Продуктът да се съхранява на сухо топло място, трудно достъпно за деца.

SOLARNI GRIJAČ ZA BAZEN KORISNIČKI PRIRUČNIK

UPOZORENJE

PROČITAJTE I PRIDRŽAVAJTE SE OVIH UPUTA. UPOZORENJE — KAKO BISTE UMANJILI RIZIK OD NASTANKA

OZLJEDA, ne dopustite djeci da upotrebljavaju ovaj proizvod ako nisu pod stalnim nadzorom.

OPREZ — Ovaj proizvod namijenjen je isključivo za uporabu s montažnim bazenima. Ne upotrebljavajte ga s trajno postavljenim bazenima. Montažni bazen napravljen je tako da ga možete lako rastaviti kako biste ga pohranili i ponovo lako sastavili u izvornom obliku. Trajno postavljeni bazen ugrađen je u zemlju ili se nalazi unutar neke građevine tako da ga nije lako rastaviti kako bi se spremio.

OPREZ — Ne dodirujte površinu panela dok uređaj radi jer biste se u protivnom mogli ozlijediti.

NAPOMENA: Ne sjedite, ne stajajte i ne skačite po ovom uređaju.

NAPOMENA: Atmosferski uvjeti mogu utjecati na učinkovitost i vijek trajanja Vašeg solarnog grijača.

NAPOMENA: Ovaj uređaj postavite na ravnu i čistu površinu koju prethodno očistite od svih predmeta i krutih ostataka poput kamenja i grančica.

NAPOMENA: Trava ili druga vegetacija koja se nalazi ispod uređaja bi nakon što uvene mogla prouzrokovati nastajanje neugodnih mirisa i sluzi stoga Vam preporučujemo da uklonite svu travu s površine na koju ćete postaviti uređaj. Ne postavljajte uređaj na mjestima ili u blizini mjesta koja su pogodna za izrastanje trava i drugih vrsta biljaka koje bi mogle oštetiti uređaj.

NAPOMENA: Ovaj uređaj postavite na mjesto koje je izravno izloženo Sunčevoj svjetlosti kako bi uređaj mogao pravilno raditi.

NAPOMENA: Ovi crteži služe samo za ilustraciju. Oni ne odražavaju stvarni izgled proizvoda. Prikazani proizvod na slikama nije u stvarnoj veličini.

ZNAČAJKE

Površina (m ²)	1,88
Dužina (m)	1,71
Širina (m)	1,1
Maksimalni pritisak (Psi)	10
Materijal	PVC
Sustav kanala	Kanal S
Postavljanje	Na travnatu / ravnu površinu
Značajke	50 — 100 % površine bazena za plivanje (temperatura vode u bazenu povećava se približno od 3 do 5 °C (od 5 do 9 °F)) ovisno o vremenskim uvjetima

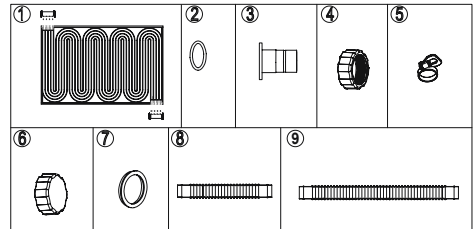

BR.	OPIS	KOLIČINA
1	Panel za grijanje	1
2	O-prsten (Φ24 mm)	4
3	Priključak za crijevo	4
4	Priključna matica	4
5	Crijevne stezaljke	4
6	Čep za priključak	2
7	O-prsten (Φ56 mm)	4
8	Crijevo (Φ32 mm x 2 m)	1
9	Crijevo (Φ32 mm x 3 m)	1

BROJ SOLARNIH GRIJAČA PODNICE ZA BAZENE BESTWAY

Broj solarnih grijača za podnice koji se preporučuje za veće bazene. Ako se uzme u obzir da je bazen izložen 8 sati Sunčevoj svjetlosti dnevno, radni učinak zagrijavanja ovisi o vremenu i vremenskim uvjetima, kao i činjenici je li bazen prekriven ili ne tijekom noći.

ODRŽAVANJE

OPREZ: PJEŠČANI FILTAR MORA BITI ISKLJUČEN PRIJE POČETKA IZVEDBE BILO KAKVOG POSTUPKA ODRŽAVANJA JER U PROTIVNOM MOŽE DOĆI DO NASTANKA OZLJEDA ILI SMRTI.

- 1) Isključite pješčani filtar iz utičnice.
- 2) Otpustite sve crijevne stezaljke.
- 3) Skinite sita za zaustavljanje nečistoća s unutarnje strane bazena. Zamijenite sita za zadržavanje nečistoća zapirama koje postavite na ulazni i izlazni ventil bazena. (ili zatvorite spojni ventil A).
- 4) Pažljivo očistite panel vrtnim crijevom.

ČUVANJE

- 1) Izvucite iz utičnice kabel za napajanje pumpe za pročišćavanje vode s filtrom ili pješčanog filtra.
- 2) Slijedite prethodno navedene upute kako biste spriječili punjenje vodom pumpe za pročišćavanje s filtrom ili pješčanim filtrom.
- 3) Odspojite sva crijeva.
- 4) Osušite pažljivo sve dijelove.
- 5) Smotajte panele.
- 6) Spremite ih na hladno mjesto izvan dosega djece.

PÄIKESEKÜTTEGA VEESOOJENDI KASUTUSJUHEND

HOIATUS

LUGEGE KÕIK JUHISED LÄBI JA JÄRGIGE NEID

HOIATUS - KEHAVIGASTUSE OHU ALANDAMISEKS ärge lubage lapsi seda toodet kasutada ilma, et nad oleks kogu aeg pideva järelevalve all.

ETTEVAATUST - See seade on ette nähtud kasutamiseks ainult kokkupandavate basseinidega. Ärge kasutage seda paiksetes basseinides. Kokkupandav bassein on selline, mida on võimalik hoiule panekuks lihtsalt lahti võtta ja uuesti terviklikult algupärasesse vormi kokku panna. Paikne bassein on ehitatud maa sisse, maapinnale või ehitise sisse, nii et seda ei saa hoiule panekuks lihtsalt lahti võtta.

ETTEVAATUST - Ärge puudutage paneeli pinda, kui seade töötab, sest võite vigastada saada.

MÄRKUS. Ärge seadmele istuge, seiske ega hüpake.

MÄRKUS. Ilmastikutingimused võivad mõjutada päikeseküttega veesoojendi tööga.

MÄRKUS. See toode tuleb paigutada tasasele ja puhtale kohale; maapind tuleb puhastada kõikidest esemetest ja prahist, kaasa arvatud kivid ja oksad.

MÄRKUS. Rohi ja muu taimestik, mis jääb basseini alla, hakkub ja võib põhjustada ebameeldivat lõhna ja tekitada muda, seetõttu soovime välja valitud kohast eemaldada kogu rohu. Vältige kõrvalist asukohta, kus võivad vohama hakata pealetungivad taimed ja umbrohi, mis võivad suureks kasvades seadet vigastada.

MÄRKUS. Nõuetekohase töötamise tagamiseks tuleb seade paigutada otsesesse päikesevalgusesse.

MÄRKUS. Esitatud joonised on vaid näitlikustamiseks. Need ei pruugi vastata konkreetsele tootele. Joonised ei ole mõõtkavas.

TEHNILISED ANDMED

Pindala (m ²)	1,88
Pikkus (m)	1,71
Laius (m)	1,1
Maksimaalne rõhk (Psi)	10
Materjal	PVC
Kanalüsteem	Kanal
Paigaldamine	Murule/Tasapinnale
Omadus	50–100% basseini pindalast (Tõstab basseinivee temperatuuri ligikaudu 3–5 °C (5–9 °F)) sõltuvalt ilmastikust

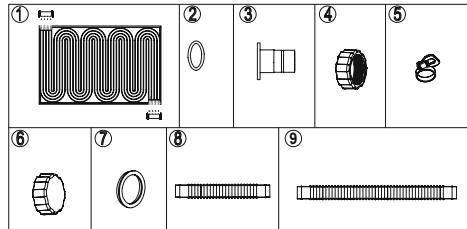

NR	NIMETUS	KOGUS
1	Küttepaneel	1
2	Rõngastihend (ø24 mm)	4
3	Voolikuliitmik	4
4	Liitmiku mutter	4
5	Vooliku klambrid	4
6	Liitmiku kübar	2
7	Rõngastihend (ø56 mm)	4
8	Voolik (ø32 mm x 2 m)	1
9	Voolik (ø32 mm x 3 m)	1

PÄIKESEKÜTTEGA

VEESOOJENDUSMATTIDE ARV BESTWAY BASSEINIDELE

Päikeseküttega veesoojendusmattide soovituslik kogus suurematele basseinidele. Põhineb päikesepaiste kestusele 8 tundi, küttevõimsus sõltub ilmast ja keskkonningimustest ning sellest, kas bassein on öösel kaetud või mitte.

HOOLDUS

ETTEVAATUST. ENNE MINGI HOOLDUSTÖÖ TEGEMIST VEENDUGE, ET LIIVAFILTER ON TOITEVÕRGUST LAHTI ÜHENDATUD, VASTASEL JUHUL ON SUUR OHT KEHAVIGASTUSE VÕI SURMA SAAMISEKS.

- 1) Võtke liivafiltri pistik pistikupesast välja.
- 2) Lõdvendage kõik voolikuklambrid.
- 3) Võtke basseini poolelt välja prahivõrgud. Asendage sisend- ja väljundklappides olevad prahivõrgud sulgekorkidega. (Variandina sulgege ühendusklapp A.)
- 4) Peske paneelid aiavoolikuga hoolikalt puhtaks.

HOIUSTAMINE

- 1) Võtke filterpumba ja liivafiltri pistikud pistikupesast välja.
- 2) Järgige eelnevalt esitatud juhiseid, et seisata vee voolamine filterpumba või liivafiltris.
- 3) Ühendage lahti kõik voolikud.
- 4) Laske kõik koostesad täielikult ära kuivada.
- 5) Rullige paneelid kokku.
- 6) Pange seade kuiva ja sooja hoiukohta, mis ei ole lastele kättesaadav.

UPUTSTVO ZA UPOTREBU ZA SOLARNI GREJAČ VODE

UPOZORENJE

**PROČITAJTE I PRATITE SVA
UPUTSTVA UPOZORENJE - ZA
SMANJENJE RIZIKA OD POVREDE,**
ne dozvoljavajte deci da koriste ovaj
proizvod osim ukoliko nisu pod strogim
nadzorom u svako doba.

PAŽNJA - Ovaj proizvod je samo za
upotrebu sa bazenima koji se mogu
skladištiti. Ne koristite sa bazenima koji
se postavljaju trajno. Bazen koji se može
skladištiti je napravljen tako da se može
rastaviti za skladištenje i ponovo sastaviti
u svoj prvobitni oblik. Trajno postavljen
bazen je napravljen u ili na zemlji ili u
zgradi tako da se ne može rastaviti radi
skladištenja.

PAŽNJA- Ne dodirujte površinu table
dok je proizvod u funkciji inače se
možete povrediti.

NAPOMENA: Nemojte sedeti, stajati i
skakati po ovom proizvodu.

NAPOMENA: Atmosferski uslovi mogu
uticati na rad i dugotrajnost vašeg
solarnog grejača vode.

NAPOMENA: Ovaj proizvod mora biti
postavljen na ravnoj i čistoj lokaciji;
zemlja mora biti očišćena od svih
predmeta i trunja uključujući kamenje i
grančice.

NAPOMENA: Trava ili vegetacija ispod
proizvoda će uvenuti i može uzrokovati
nastanak neprijatnih mirisa i blata, pa
preporučujemo uklanjanje trave sa
izabrane lokacije. Izbegavajte
postavljanje proizvoda preko ili pored
mesta sklonih agresivnim biljnim vrstama
jer one mogu oštetiti proizvod dok rastu.

NAPOMENA: Ovaj proizvod mora biti
postavljen na direktnu sunčevu svetlost
da se osigura ispravan rad.

NAPOMENA: Crteži su samo za
ilustraciju. Moguće je da ne odražavaju
stvarni proizvod. Nisu srazmerni.

SPECIFIKACIJE

Površina (m ²)	1,88
Dužina (m)	1,71
Širina (m)	1,1
Maksimalan pritisak (Psi)	10
Materijal	PVC
Sistem kanala	S-kanal
Postavljanje	Na travnjaku/Na ravnom
Karakteristike	50-100% površine bazena (temperatura vode bazena se povećava za oko 3-5°C (5-9°F)) u zavisnosti od vremenskih uslova.

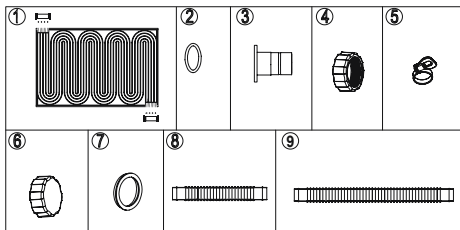

BR.	OPIS	KOL.
1	Grejna ploča	1
2	O-prsten (Φ24 mm)	4
3	Adapter za crevo	4
4	Navrtanj za adapter	4
5	Štipaljke za crevo	4
6	Poklopac za crevo	2
7	O-prsten (Φ56 mm)	4
8	Crevo (Φ32 mm x 2 m)	1
9	Crevo (Φ32 mm x 3 m)	1

KOLIČINA PODMETAČA ZA SOLARNO GREJANJE ZA BESTWAY BAZENE

Broj podmetača za solarno grejanje koji se
preporučuje za veće bazene. Na osnovu
izloženosti sunčevoj svetlosti tokom 8 sati po
danu; delotvornost grejanja varira u zavisnosti
od atmosferskih uslova i uslova okoline te od
toga da li je bazen pokriven noću ili ne.

ODRŽAVANJE

**PAŽNJA: MORATE OSIGURATI DA JE FILTER
PUMPA ISKLJUČENA PRE BILO KAKVOG
ODRŽAVANJA , U SUPROTNOM POSTOJI VELIKI
RIZIK OD POVREDE ILI SMRTI.**

- 1) Iskopčajte peščani filter.
- 2) Olabavite sve štipaljke za creva.
- 3) Uklonite pregrade za trunje iz unutrašnjosti bazena. Zamenite mreže za trunje čepovima na ventilima za odvod i dovod na bazenu. (Ili zatvorite priključni ventil A.)
- 4) Očistite ploče pažljivo baštenskim crevom.

SKLADIŠTENJE

- 1) Isključite filter pumpu ili peščani filter.
- 2) Pratite uputstva kao što je prethodno naznačeno da zaustavite vodu da otiče u filter pumpu ili peščani filter.
- 3) Otpojite sva creva.
- 4) Temeljno osušite sve komponente.
- 5) Urolajte sve ploče.
- 6) Skladištite proizvod na suvom mestu van domašaja dece.

دليل المالك لسخان ماء الطاقة الشمسية

تحذير

اقرأ هذه الإرشادات ونفذها

تحذير - للحد من خطر الإصابة، لا تسمح للأطفال

باستخدام هذا المنتج ما لم تتم مراقبتهم عن كثب في جميع الأوقات.

تشبيه - هذا المنتج مُعد للاستخدام في حمامات السباحة القابلة للتخزين فقط. ولا تستخدمه مع حمامات السباحة المثبتة بشكل دائم. يتم بناء حمام السباحة القابل للتخزين بحيث تتوفر القدرة على تفكيكه بسهولة لتخزينه وإعادة تجميعه وإعادته إلى وضعه الأصلي. يتم بناء حمام

السباحة المثبت بشكل دائم في أو على الأرض أو في مبنى بحيث لا يمكن تفكيكه بسهولة للتخزين.

تشبيه - لا تلمس سطح اللوحة عندما يكون المنتج قيد العمل وإلا سيصيبك أذى.

ملاحظة: لا تجلس على المنتج أو تقف فوقه أو تقفز عليه.

ملاحظة: قد تؤثر الأحوال الجوية على أداء سخان ماء الطاقة الشمسية وعمره.

ملاحظة: يجب تثبيت هذا المنتج على مكان مستوي ونظيف؛ ويجب تنظيف الأرضية من جميع الأجسام والأنقاض بما في ذلك الأحجار والأغصان.

ملاحظة: قد يموت العشب أو النباتات الأخرى الموجودة أسفل المنتج، وقد يسبب ذلك انبعاث روائح وظهور وحل، ولذلك نوصي بإزالة كل العشب من الموقع المحدد. تجنب وضع المواد فوق المناطق الجانبية المعرضة لأنواع النباتات والأعشاب الضارة لأنها قد تضر بالمواد عندما تنمو.

ملاحظة: يجب وضع هذا المنتج في ضوء أشعة الشمس المباشرة لضمان الأداء المناسب.

ملاحظة: الرسومات لغرض التوضيح فقط. وقد لا تعبر عن المنتج الفعلي. وليست مرسومة بمقياس رسم.

المواصفات:

السطح (بالمتر المربع)	1.88
الطول (بالمتر)	1.71
العرض (بالمتر)	1.1
القياس ضغط (مطر لكل بوصة مربعة)	10
المادة	PVC
نظام القناة	S-channel
التثبيت	على مروج/طلي سطح مستوي
الصلص	100-50 في المائة من سطح حمام السباحة (زيادة درجات حرارة مياه حمام السباحة بحوالي 3-5 درجات مئوية) حسب حالة الطقس

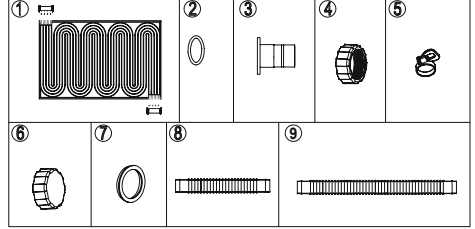

رقم	الوصف	الكمية
1	لوحة تسخين	1
2	حلقة دائرية (Ø24 مم)	4
3	مهاي الخراطيم	4
4	مسوولة المهاي	4
4	مشابك الخراطيم	4
2	غطاء المهاي	2
4	حلقة دائرية (Ø56 مم)	4
1	الخراطيم (Ø32 مم × 2 م)	1
1	الخراطيم (Ø32 مم × 3 م)	1

كمية حصير لسخان الطاقة الشمسية لحمامات سباحة BESTWAY

عدد حصير سخانات الطاقة الشمسية الموصى بها لحمامات السباحة الأكبر حجمًا. وفقًا لـ 8 ساعات من التعرض لأشعة الشمس يوميًا؛ يختلف أداء التفتحة تبعًا للأحوال الجوية والظروف المحيطة، وما إذا كان حمام السباحة مغطى أم لا في الليل.

الصيانة

تنبيه: تأكد من أن مرشح الرمل مفصول عن التيار قبل الشروع في إجراء أي صيانة، وإلا سوف تتعرض لخطر إصابة شديدة أو الموت.

- افصل مرشح الرمل عن التيار.
- قم بفك جميع مشابك الخراطيم
- قم بفك مرشحات الشوائب من داخل حمام السباحة. استبدل مرشحات الشوائب بمقاييس السداة في مدخل حمام السباحة وصمامات الخروج. (أو أغلق صمامات التوصيل A).
- نظف الألواح بخراطيم الحديقة بعناية.

التخزين

- افصل مضخة المرشح أو مرشح الرمل.
- اتبع الإرشادات الموضحة سابقًا لوقف تدفق المياه إلى مضخة المرشح أو مرشح الرمل.
- انزع جميع الخراطيم.
- جفف جميع المكونات تمامًا.
- لف الألواح
- يُخزن المنتج في مكان دافئ وجاف بعيدًا عن متناول الأطفال.



For support please visit us at:
bestwaycorp.com/support

©2019 Bestway Inflatables & Material Corp.

All rights reserved/Tous droits réservés/Todos los derechos reservados/Alle Rechte vorbehalten/Tutti i diritti riservati

©™ Trademarks used in some countries under license to/

Marques ©™ utilisées dans certains pays sous la licence de/

Marcas comerciales ©™ utilizadas en algunos países bajo la licencia de/

©™ Die Warenzeichen werden in einigen Ländern verwendet unter Lizenz der/

©™ Marchi utilizzati in alcuni paesi concessi in licenza a

Bestway Inflatables & Material Corp., No.3065 Cao An Road, Shanghai, 201812, China.

Manufactured, distributed and represented in the European Union by/

Fabriqués, distribués et représentés dans l'Union Européenne par/Fabricado, distribuido y representado en la Unión Europea por/

Hergestellt, vertrieben und in der Europäischen Union vertreten von/Prodotto, distribuito e rappresentato nell'Unione Europea da

Bestway (Europe) S.r.l., Via Resistenza, 5, 20098 San Giuliano Milanese (Milano), Italy

Distributed in North America by/Distribués en Amérique du Nord par/Distribuido en Norteamérica por

Bestway (USA) Inc., 3411 E. Harbour Drive, Phoenix, Arizona 85034, United States of America

Tel: +86 21 69135588 (For U.S. and Canada)

Distributed in Latin America by/Distribué en Amérique latine par/Distribuido en Latinoamérica por/Distribuido en América Latina por

Bestway Central & South America Ltda, Salar Ascotan 1282, Parque Enea, Pudahuel, Santiago, Chile

Distributed in Australia & New Zealand by **Bestway Australia Pty Ltd, 98-104 Carnarvon Street, Silverwater, NSW 2128, Australia**

Tel: Australia: (+61) 29 0371 388; New Zealand: 0800 142 101

Exported by/Exporté par/Exportado por/Exportiert von/Esportato da

Bestway (Hong Kong) International Ltd./Bestway Enterprise Company Limited

Suite 713, 7/Floor, East Wing, Tsim Sha Tsui Centre, 66 Mody Road, Kowloon, Hong Kong

www.bestwaycorp.com

Made in China/Fabriqués en Chine/Fabricado en China/Hergestellt in China/Prodotto in Cina